

е и
EG3600CL-EG4500CL-EG5500CL

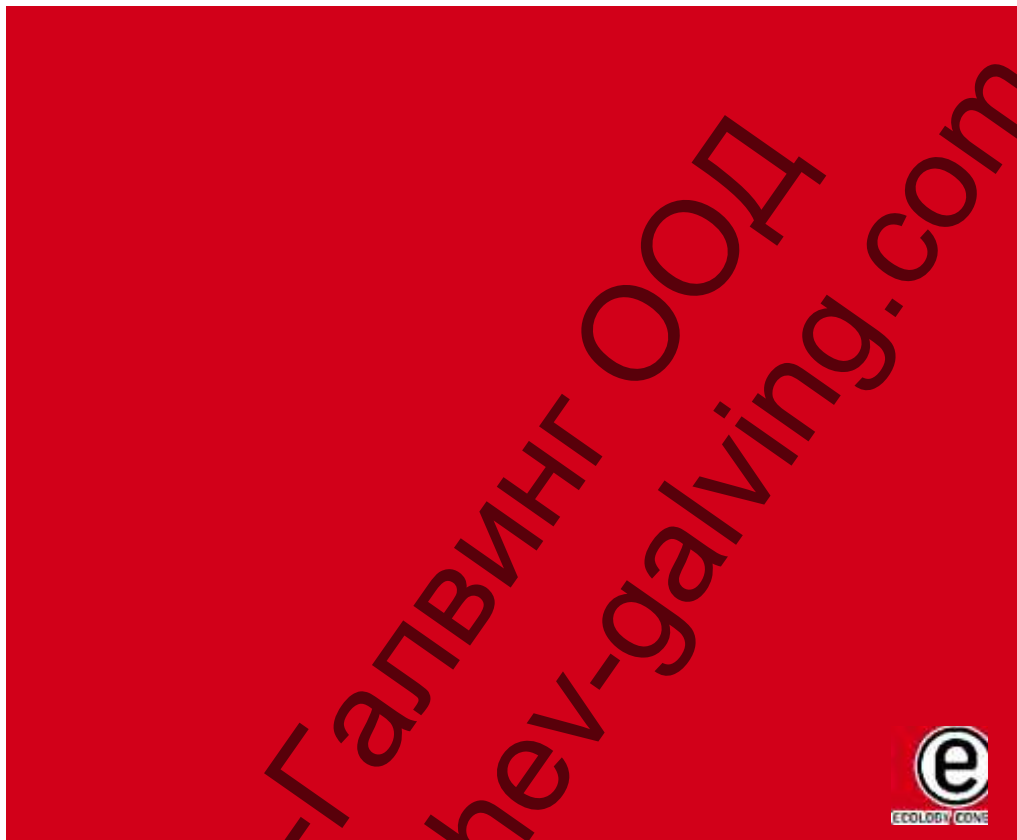

ПРЕВОД НА ОРИГИНАЛНАТА ИНСТРУКЦИЯ ЗА

ВНОСИТЕЛ:
“ПАУЪР ПРОДЪКТС ТРЕЙДИНГ” ЕАД
София 1408,
бул. Гоце Делчев бл.102
тел.02/858 43 10

1. Декларация за съответствие

С настоящето декларираме, че този продукт отговаря на нормите и директивите посочени в декларацията за съответствие приложена към документите на продукта.

Ташев-Галвинг ООД
www.tashev-galving.com

Благодарим Ви за покупката на Хонда генератор.

Тази инструкция дава информация за поддръжката и експлоатацията на генератори EG3600CL-EG4500CL-EG5500CL.

Цялата информация в тази публикация се базира на най-новата информация за продукта към момента на одобрението за печат.

Honda Motor Co., Ltd. Запазва правото да променя инструкциите без предупреждение.

Нито една част от тази публикация не може да бъде възпроизведена без писмено разрешение.

Тази инструкция трябва да бъде считана за част от генератора и трябва да бъде приложена към него дори и при препродажба.

Обърнете специално внимание на следващото изречение:

!!!

а ване

о асност от

: О асност от

ри нес а ване та и

: Полезна информация.

Ако възникне проблем или имате допълнителни въпроси обърнете се към оторизиран дилър на Хонда.

!!!

с ласно

Илюстрациите в инструкцията са само за ВТ тип •

1. Инструкция за безопасност	3
2. Места на етикетите за безопасност	7
СЕ етикет за шум	10
3. Идентификация на компоненти	11
4. Предварителна проверка	17
5. Старт на двигателя	22
• Работа при високо надморско ниво	
6. Употреба на генератора	27
7. Гасене на двигателя	33
8. Поддръжка	35
9. Транспортиране и складиране	43
10. Повреди	47
11. Технически данни	49
12. Монтаж на аксесоари	52
13. Схема на свързване	55
Връзки на ключа	56
Ел.гнездо	56
Дистрибутори на Хонда	на последната страница
"ЕС" Декларация за съответствие	на последната страница

Ташев-Галвинг ООД
www.tashev-galving.com



1.

Генераторите Хонда са предназначени за използване с ел. оборудване, което има подходящи изисквания за мощност. Други приложения може да доведат до нараняване или повреда на генератора или други имущества. Повечето наранявания или материални щети могат да бъдат предотвратени, ако следвате инструкциите в това ръководство. Най-често срещаните рискове са разгледани по-долу, заедно с най-добрия начин да ги предотвратите:

Никога не предприемайте модификации на генератора. Това може да доведе до авария, повреда на генератора или повреда на други уреди.

- Не удължавайте ауспуха.
- Не модифицирайте всмукателната система.
- Не правете допълнителни настройки.
- Не премахвайте контролния панел и не правете настройки по него.

Да знае как да спре генератора бързо в случай на авария.
Да разбере използването на всички функции на генератора, изходните гнезда и връзки.
Да бъде сигурен че всеки, който работи с генератора е запознат с функциите му. Да не позволява деца да работят с генератора без родителско наблюдение.

Да спазва указанията в това ръководство и съгласно него да поддържа и съхранява машината. Игнориране или неспазване на инструкцията може да доведе до инцидент или токов удар.

Да спазва всички приложени указания и регламенти по време на експлоатацията на генератора.

Бензинът и маслото са токсични. Спазвайте инструкциите на всеки производител.

Поставете генератора на подходящо място преди експлоатация.

Не използвайте генератора при отстранени капаци. Вашият крак или ръка може да бъде уловен от генератора и да пострадате.

Консултирайте се с вашият дилър при нужда от разглобяване или ремонт на генератора, инструкции за това не са налични в това ръководство.

При работа генераторът отделя опасен въглероден оксид. Вдишването на изгорелите газове може да доведе до загуба на съзнание и дори смърт.

Ако генераторът работи в помещение чиято част е дори частично ограничено затворена, въздуха, който вдишвате съдържа опасни количества отровни газове.

Генераторът не трябва да работи в гараж, затворени пространства или в близост до отворени прозорци.

Генераторът произвежда достатъчно електричество, че да причини сериозен електрически шок. Употребата на генератора при мокри условия, може да доведе до електрически удар. Пазете генератора сух.

Ако генераторът се съхранява на открито и не е защитен от външните електрически компоненти преди употреба. Влага или лед може да причинят повреда или късо съединение, което да доведе до електрошок.

Ако претърпите електрошок, веднага се консултирайте с доктор.

Ташев-Галвинг ООД
www.tashevgalvina.com

Не употребявайте генераторът в опасни зони за здравето.

Изпускателната система се нагрива и може да причини пожар при контакт с определени материали.

- Спазвайте отстояние на генератора от поне 1 метър от сгради и други съоръжения по време на работа.
- Не употребявайте генераторът на закрито.
- Не доближавайте леснозапалими материали до генератора.

Някои части от изпускателната система са горещи и може да причинят изгаряния. Обърнете внимание на предупредителните етикети.

Ауспухът се нагрива по време на работа и остава горещ след спиране на двигателя. Избягвайте всякакъв контакт с ауспуха, защото може да причини изгаряния. Оставете двигателя да изстине преди да внесете генератора на закрито.

Ако възникне пожар, не изливаште вода директно върху генератора. Използвайте подходящ пожарогасител, специално предвиден за електрически или маслени пожари.

Ако вдишате дим по време на случайно възникнал пожар, консултирайте се с доктор.

Бензинът е изключително запалима течност и неговите пари може да предизвикат експлозия. Оставете двигателя да изстине ако преди това е работил.

Презареждайте с гориво само на открито при изключен двигател.

Не презареждайте по време на работа.

Не препълвайте резервоара.

Никога не пушете близо до бензин.

Винаги съхранявайте бензина в подходящ съд.

При разливане уверете се, че цялото гориво е събрано преди да стартирате двигателя.

Този генератор не е защитен от експлозия.

За да защитите околната среда, не изхвърляйте двигателно масло, акумулатор и т.н безотговорно. Спазвайте местните закони или се консултирайте с дилър на Хонда за инструкции.

Изхвърляйте маслото отговорно. Предлагаме Ви да го занесете добре запечатано в пункт за рециклиране. Не го изливайте на земята.

Не правилно изхвърлен акумулатор може да доведе до сериозни щети на околната среда. Спазвайте местните закони или се консултирайте с дилър на Хонда за инструкции.

Ташев-Галвинг
www.tashev-galving.com



2.

Тези етикети Ви предупреждава за потенциални опасности, които може да причинят сериозни наранявания. Прочетете внимателно всички описания в това ръководство.
Ако етикет се отлепи или стане трудно четим, свържете се с дилър на Хонда за подмяна.

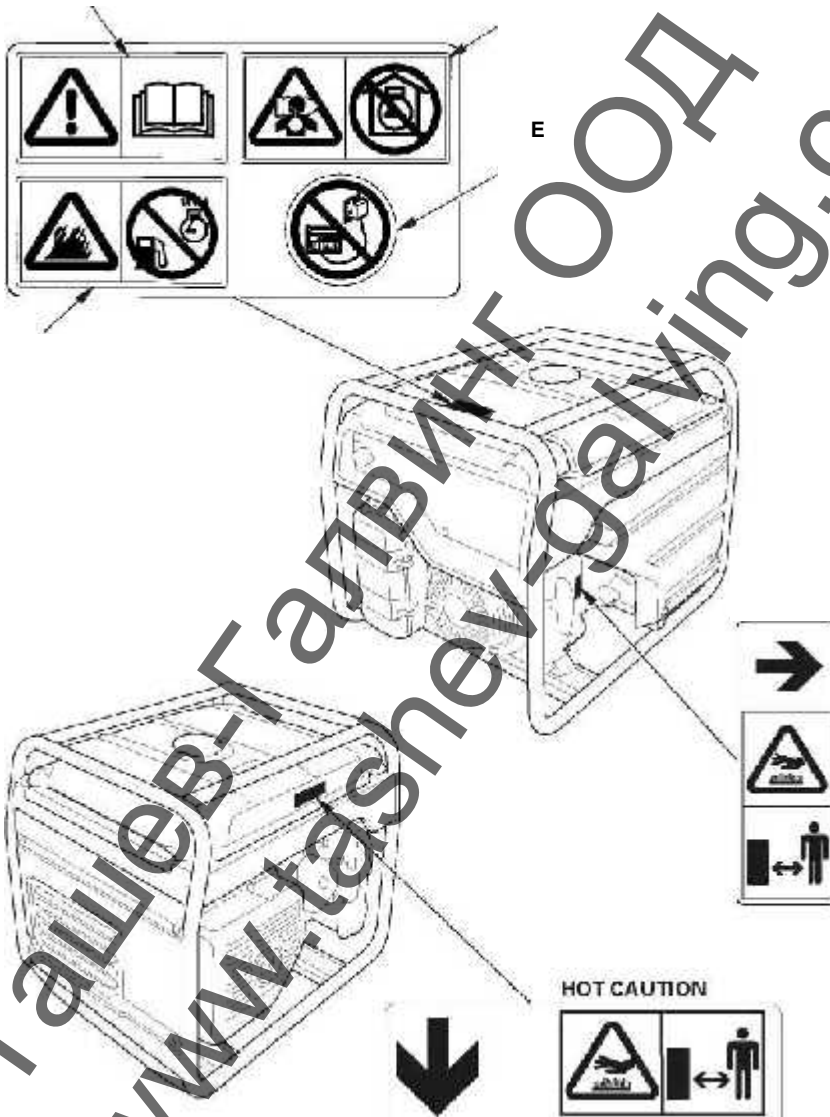



• Генератор т

редостав
, в слу а , е



и ве ества,
те и ве ества о е даи
на с нание и да доведеи



В о ни са наран вани



електри ески вр ки.

ите

Ташев-Галвинг ООД
www.tashev-galving.com



1



Ташев-Галвинг ООД
www.tashev-galving.com

• CE

ЕТИКЕТ ЗА ШУМ

NOISE LABEL		Performance class														
		EG550 CE Low power generator set EN 12601														
		<table border="1"> <tr> <td>Rated power factor</td> <td>1.0</td> <td>50 Hz</td> <td>G1</td> <td>A</td> </tr> <tr> <td>Rated power factor</td> <td>1.0</td> <td>115V/230V</td> <td colspan="2">IP23M</td> </tr> <tr> <td>Year of Mfg</td> <td>32.00/21.76</td> <td>Mass</td> <td colspan="2">kg</td> </tr> </table>	Rated power factor	1.0	50 Hz	G1	A	Rated power factor	1.0	115V/230V	IP23M		Year of Mfg	32.00/21.76	Mass	kg
Rated power factor	1.0	50 Hz	G1	A												
Rated power factor	1.0	115V/230V	IP23M													
Year of Mfg	32.00/21.76	Mass	kg													
Honda Mindong Generator Co., Ltd. No.7, Houyu Road Fuzhou Economic Development Zone, Fuzhou City, Fujian Province, P.R. China	Honda Motor Europe Ltd. Aalst Office Wijngaardveld 1 (Noord V), 9300 Aalst - BELGIUM		MADE IN CHINA													
Year of manufacture	Manufacturer and address		Name and address of authorized representative													

[Пример: EG5500CL (BT тип)]



3.

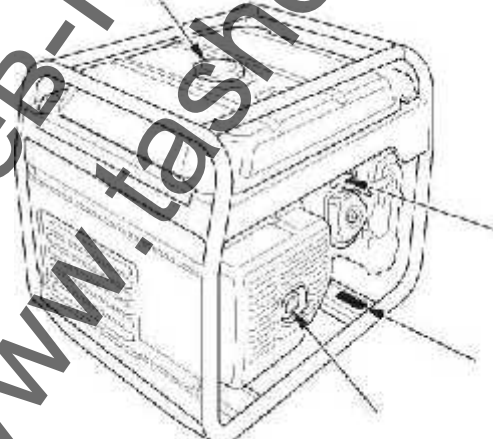
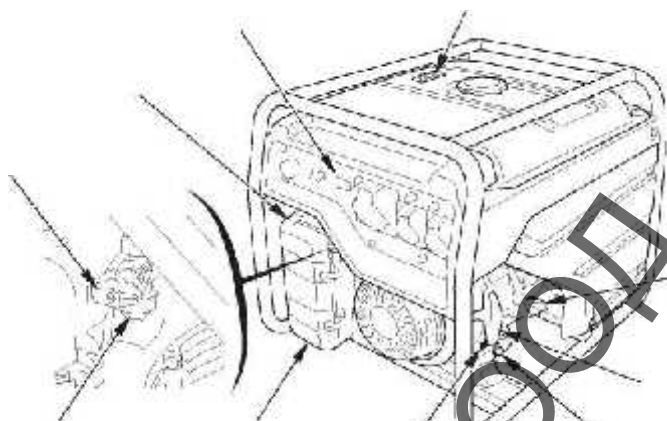

Запишете серийният номер на рамата и на двигателя в предвидените по-долу места. Ще Ви трябват тези серийни номера когато поръчвате резервни части.

Сериен номер на рамата: _____

Сериен номер на двигателя: _____

EG3600CL: BT

230V

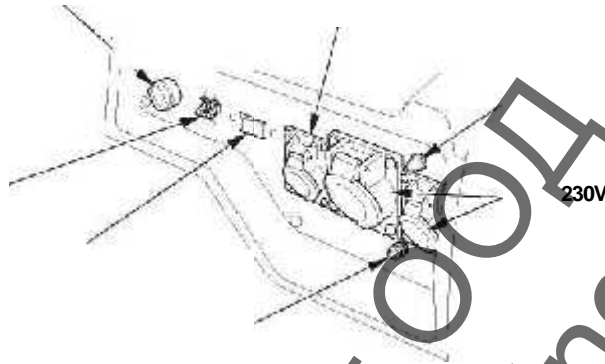

EG3600CL: FT

230V

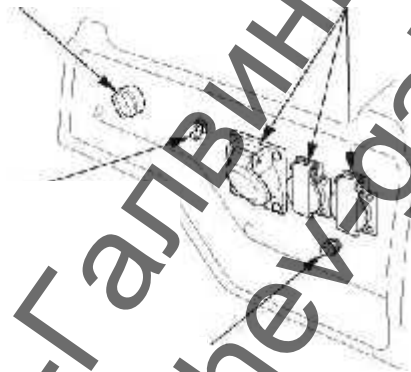

EG3600CL: ITT

230V

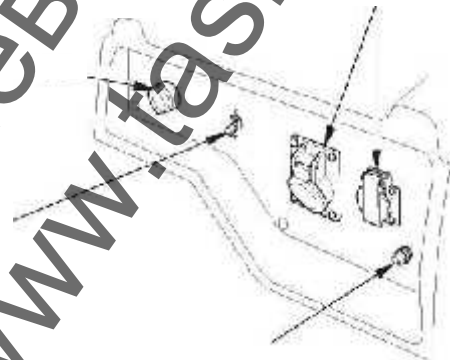

Ташев-Галвинг ООД
www.tashevgalving.com

EG3600CL, EG4500CL, EG5500CL: GT, GWT типове

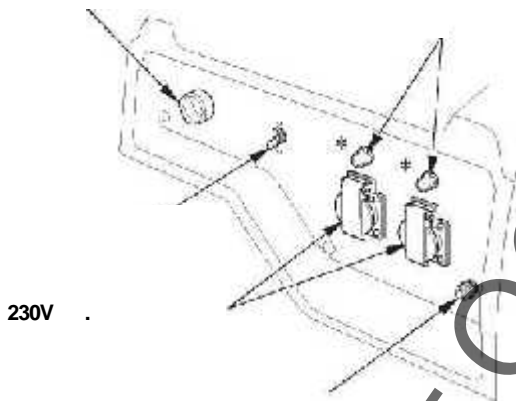

EG4500CL, EG5500CL: BT type

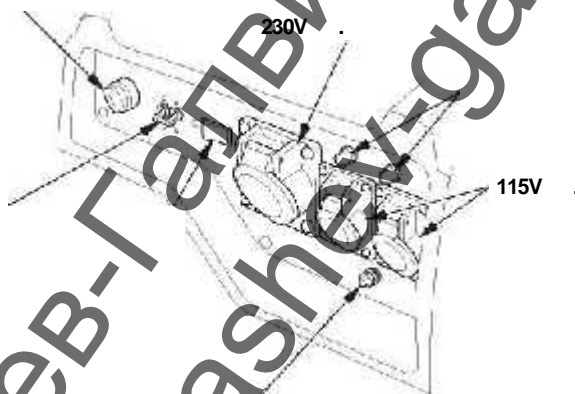

Ташев-Галвинг ООД
www.tashev-galving.com

EG4500CL, EG5500CL: FT type

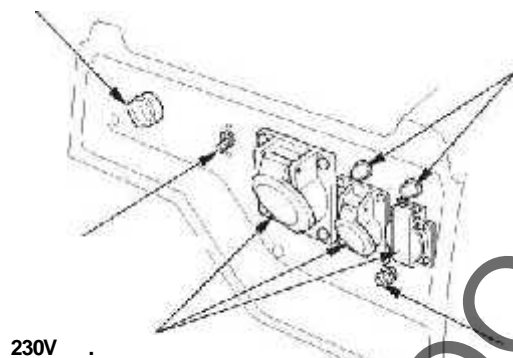

EG4500CL, EG5500CL: ITT type

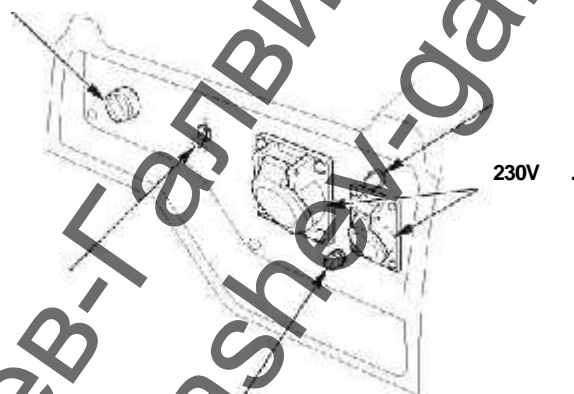

Бушоните ще изключат автоматично ако възникне късо съединение или при значително претоварване на всяко ел.гнездо. Ако бушона изключи автоматично, проверете дали консуматора е изправен и не превишава максималното си натоварване, преди да рестарирате бушона.

EG3600CL:BT

EG4500CL, EG5500CL: GT, GWT

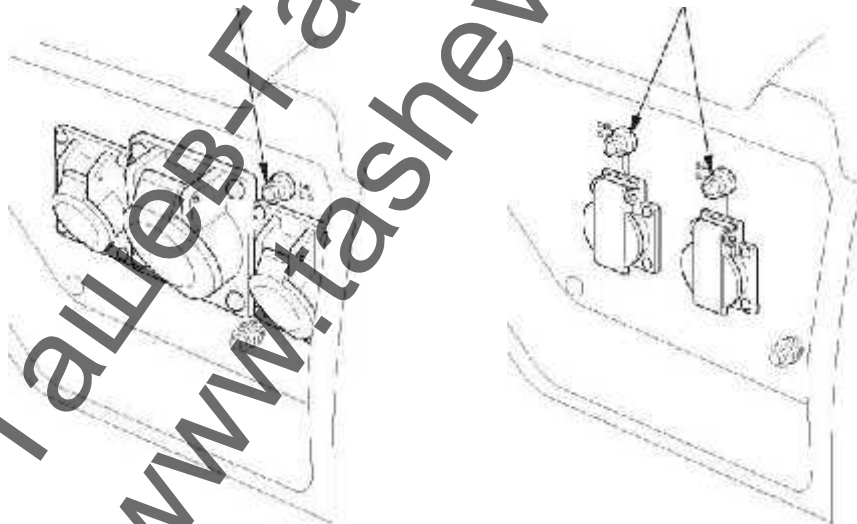

EG4500CL, EG5500CL: BT

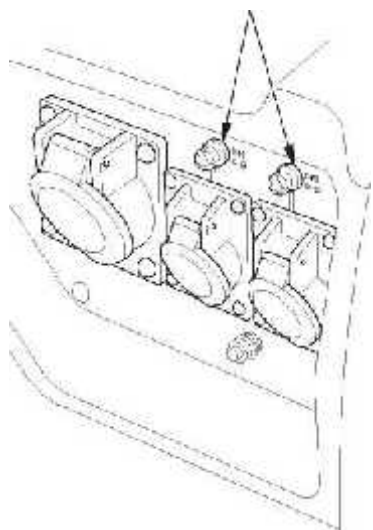

EG4500CL, EG5500CL: FT

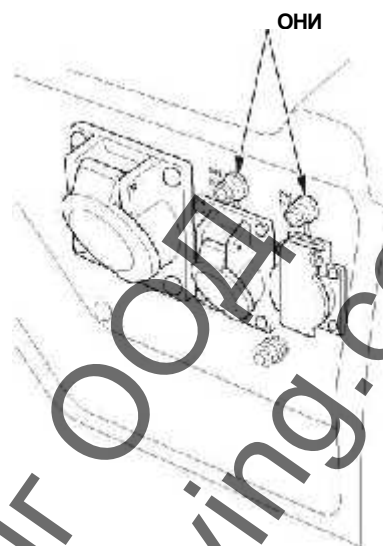

EG4500CL, EG5500CL: ITT

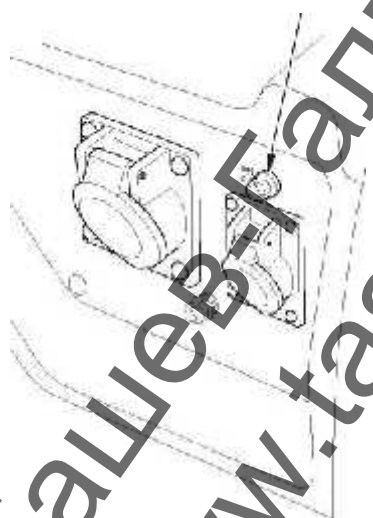

Ташев Галвинг ООД
www.tashev-galving.com

-
- а. Извадете капачката за масло и избършете контролната пръчка.
б. Проверете нивото на маслото, като поставите контролната пръчка в отвора без да завивате. Ако нивото е ниско долейте до ръба на отвора с подходящо масло.

:

:

Датчика за масло автоматично ще спре двигателя ако нивото на маслото спадне под минимума. За да избегнете неудобството от неочаквано спиране, проверявайте количеството на маслото редовно.

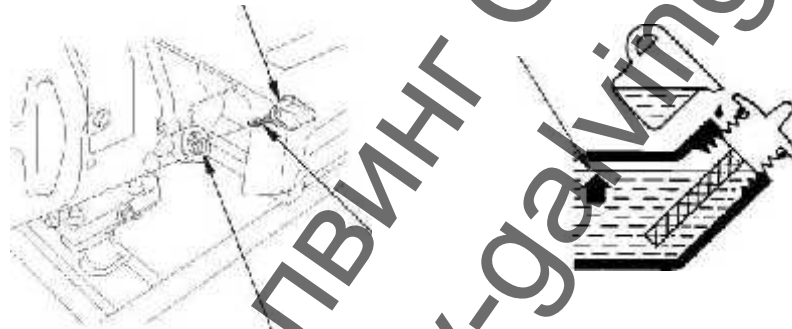

2. Проверете нивото на бензина.

Проверете крана за бензин. Ако нивото на горивото е ниско, допълнете до максимума.

След допълване затегнете капачката на резервоара.

Използвайте автомобилен безоловен бензин с октаново число 91 или повече.

Никога не употребявайте стар бензин или смесица от бензин и масло.

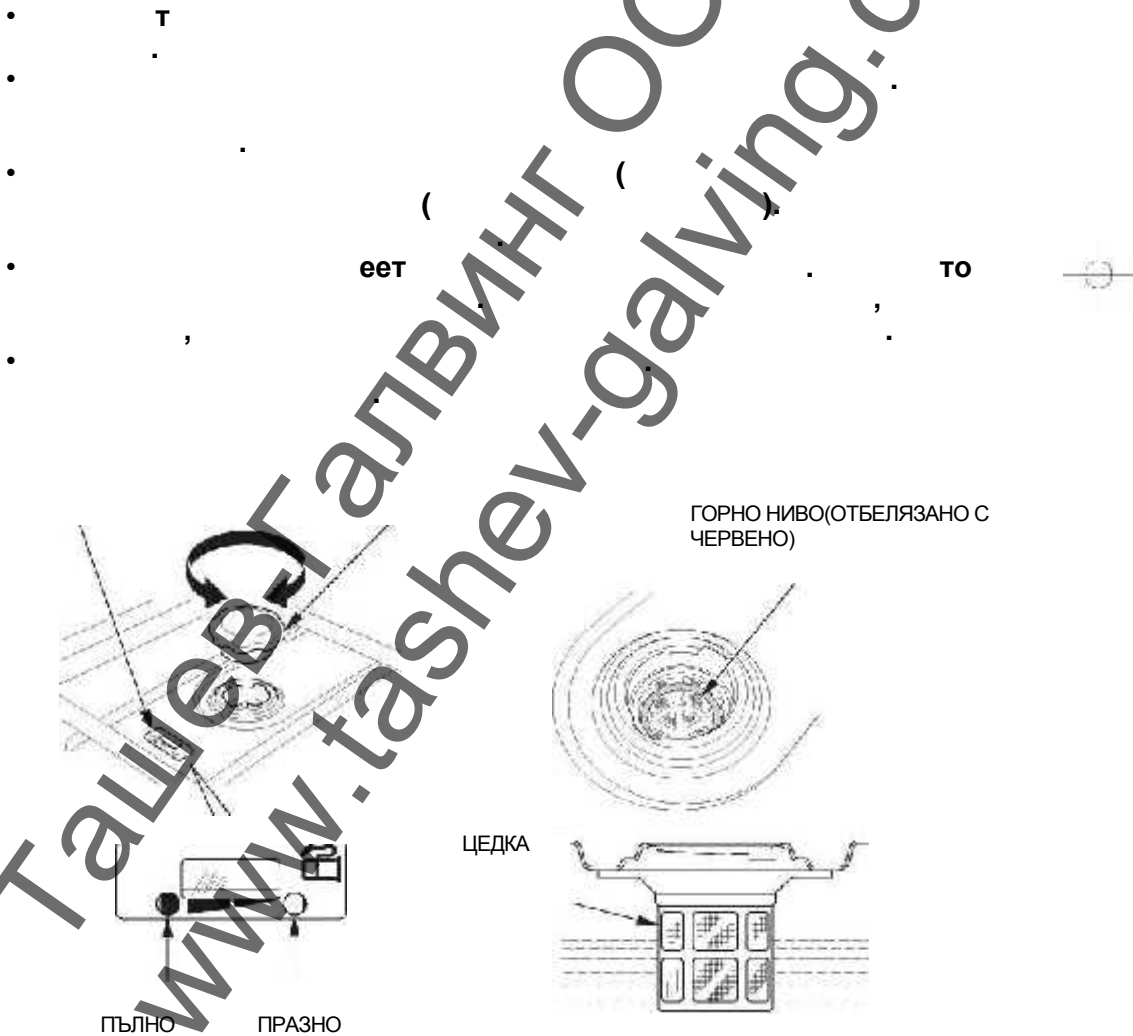

Бензинът променя много бързо своите свойства от фактори като слънчева светлина, температура и време. В най-лошият случай бензина не трябва да е по-стар от 30 дни. Използвайки стар бензин може да увредите двигателя(запушване на карбуратора и т.н). Такива повреди не се покриват от гаранцията. За да избегнете това следвайте следните препоръки:

- Използвайте само подходящ бензин (виж стр.19).
- Използвайте свеж и чист бензин.
- За да забавите процеса на влошаване, съхранявайте бензина в подходящ съд
- При дълго съхранение (повече от 30 дни) се предвиждат почистване на резервоара и карбуратора(виж стр.45).

Т

Ако решите да използвате бензин съдържащ алкохол уверете се, че октановото число отговаря на препоръчаното от Хонда. Има два типа бензин съдържащи алкохол: съдържащ етанол и друг съдържащ метанол. Не използвайте бензин с алкохол с повече от 10% съдържание на етанол. Не използвайте бензин съдържащ повече от 5% метанол

3. Проверете въздушният филтър.

Проверете въздушният филтър дали е в добро състояние. Откопчайте двете скоби, махнете капакът на въздушния филтър, махнете на въздушния филтър. Почистете и подменете въздушният филтър при необходимост (виж стр. 38).

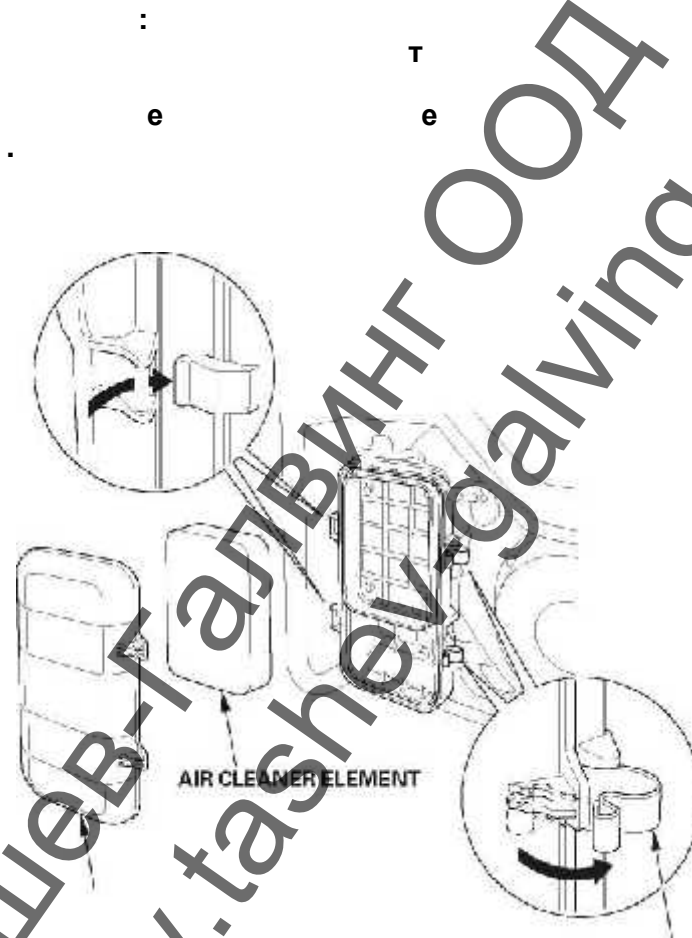

5.

: Н Т
Т ТО

10-20

Преди старт на двигателят изключете всички консуматори.

1. BT тип само

Натиснете ключа за избор на волтаж на желаният от Вас волтаж.

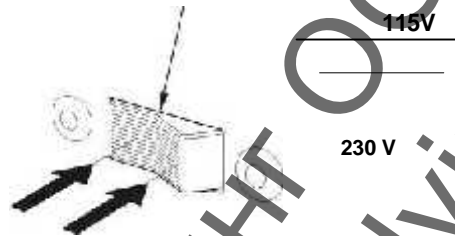

2. Уверете се че прекъсвача е изключен. Генераторът може трудно да запали ако има свързан консуматор.

FT, GT, GWT, ITT

BT



3. Завъртете кранът за гориво в отворено положение.

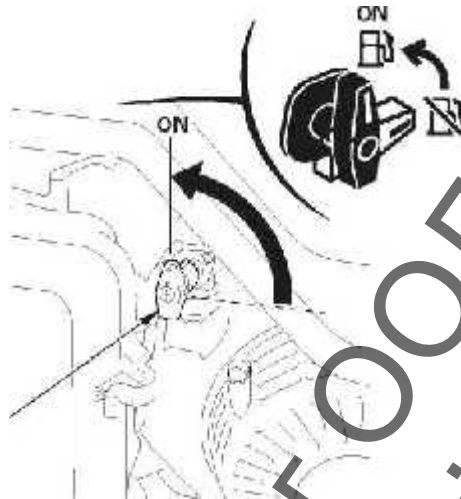

4. Преместете смукачът в затворено положение за да запалите студен двигател. Преместете смукачът в отворено положение когато двигателя загрее.

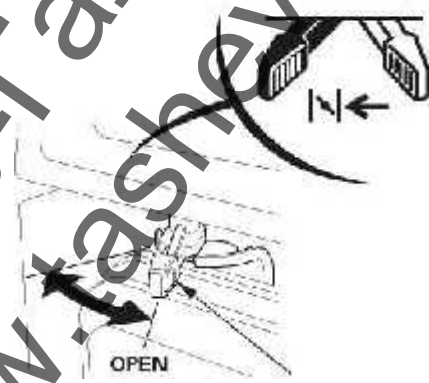

Ташев-Галвинг ООД
www.tashev-galving.com

5. Завъртете ключът на двигателя на дясно.

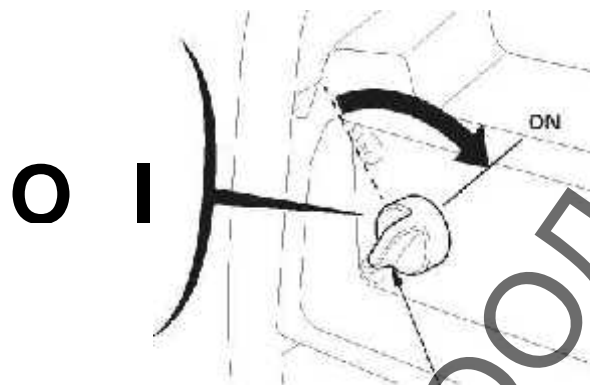

6. Дръпнете стартерът леко докато усетите съпротивление, след това дръпнете по посока на стрелката показана долу.

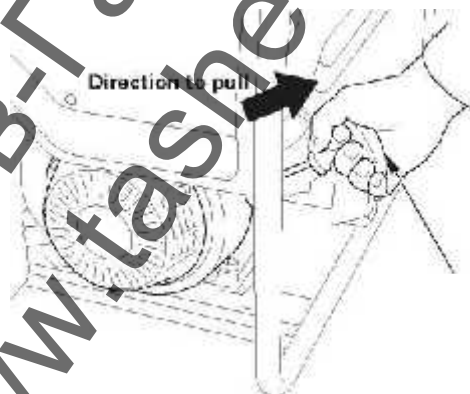

7. Преместете смукачът в отворено положение, когато загрее двигателя.

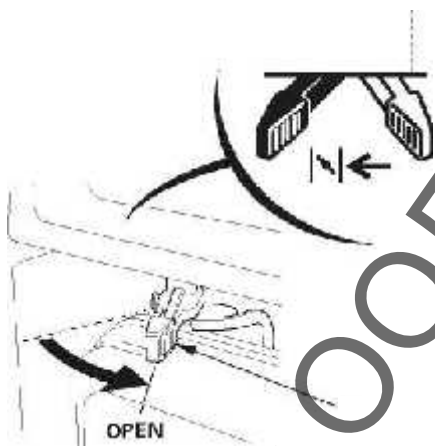

Ташев-Галвинг ООД
www.tashev-galving.com

•Ра ота ри

На високо надморско ниво стандартната карбураторна смес ще бъде прекалено богата. Ще се увеличи разхода, а мощността ще спадне.

Работата при високо надморско ниво може да бъде подобрена чрез специфична настройка на карбуратора. Ако работите с генераторът на височина повече от 1500 метра надморско ниво, занесете генератора при оторизиран дилър на Хонда за настройка на карбуратора.

Дори с подходяща карбураторна настройка, мощността ще намалее с около 3.5% на всеки 300 метра увеличение на височината. Въздействието на височината върху мощността ще бъде по-голяма ако не се извърши настройка на карбуратора.

6.

Генераторът произвежда достатъчно електричество, че да причини електрошок.
Уверете се, че генераторът е заземен, когато и свързания консуматор е заземен.

За да заземите терминала на генератора, използвайте меден проводник със същия или по-голям диаметър от проводника на консуматора.

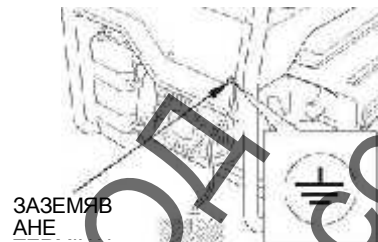

Свържете RCBO (Прекъсвач при претоварване в случай на остатъчен ток) от 30 mA установяване на дефектно заземяване и изключване при по-малко от 0.4 секунди при повече от 30 A изходящ ток, ако използвате 2 или повече консуматора. Следвайте инструкциите осигурени от всеки RCBO производител преди употреба.

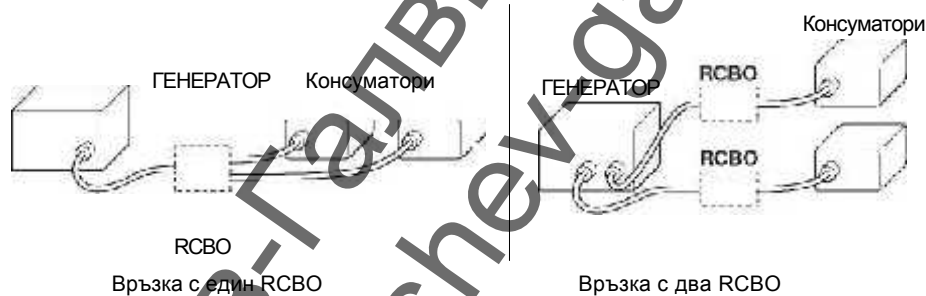

наран вани

-тници и дру и

т

mm² 100 ; 60 2.5 1.5 (IEC 245)
к е

- Уверете се, че електрическият рейтинг на консуматора не превишава този на генератора. Нивата на мощност между номинална и максимална мощност може да бъдат използвани не повече от 30 мин.

- Лимити при максимална мощност при работа до 30 мин.

Максимална мощност:

EG3600CL: 3.6 kVA (BT, FT, GT, GWT, ITT типове)

EG4500CL: 3.68/4.5 kVA (BT тип)

4.5 kVA (FT, GT, GWT, ITT типове)

EG5500CL: 3.68/5.5 kVA (BT тип)

5.5 kVA (FT, GT, GWT, ITT типове)

- За продължителна работа не превишавайте номиналната мощност.

Номинална мощност:

EG3600CL: 3.2 kVA (BT, FT, GT, GWT, ITT типове)

EG4500CL: 3.68/4.0 kVA (BT тип)

4.0 kVA (FT, GT, GWT, ITT типове)

EG5500CL: 3.68/5.0 kVA (BT тип)

5.0 kVA (FT, GT, GWT, ITT типове)

- Във всеки случай, сбора от мощностите (VA) на всички консуматори трябва да бъде съблюдаван.

- Повечето консуматори с двигатели изискват по-голяма пускова мощност от номиналната им мощност.

1. BT тип само
Натиснете ключът за избор на волтаж да отговаря на желаният от вас волтаж.
2. Запалете двигателят (виж стр.22).
3. Включете прекъсвача.
4. Уверете се, че консуматора е изключен и го свържете с генератора.

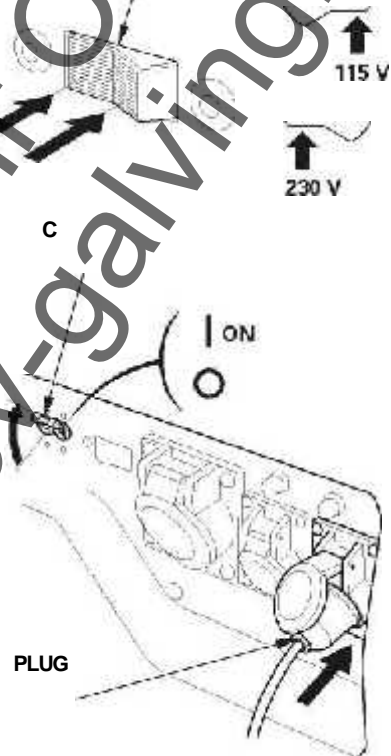

Бушоните ще изключат автоматично (бутона ще изкочи напред) ако има късо съединение или значително претоварване на генератора.

Ако бушонът изключи автоматично, проверете дали консуматора работи коректно и не превишава максималната си мощност преди да рестартирате бушона (натиснете бутона навътре).

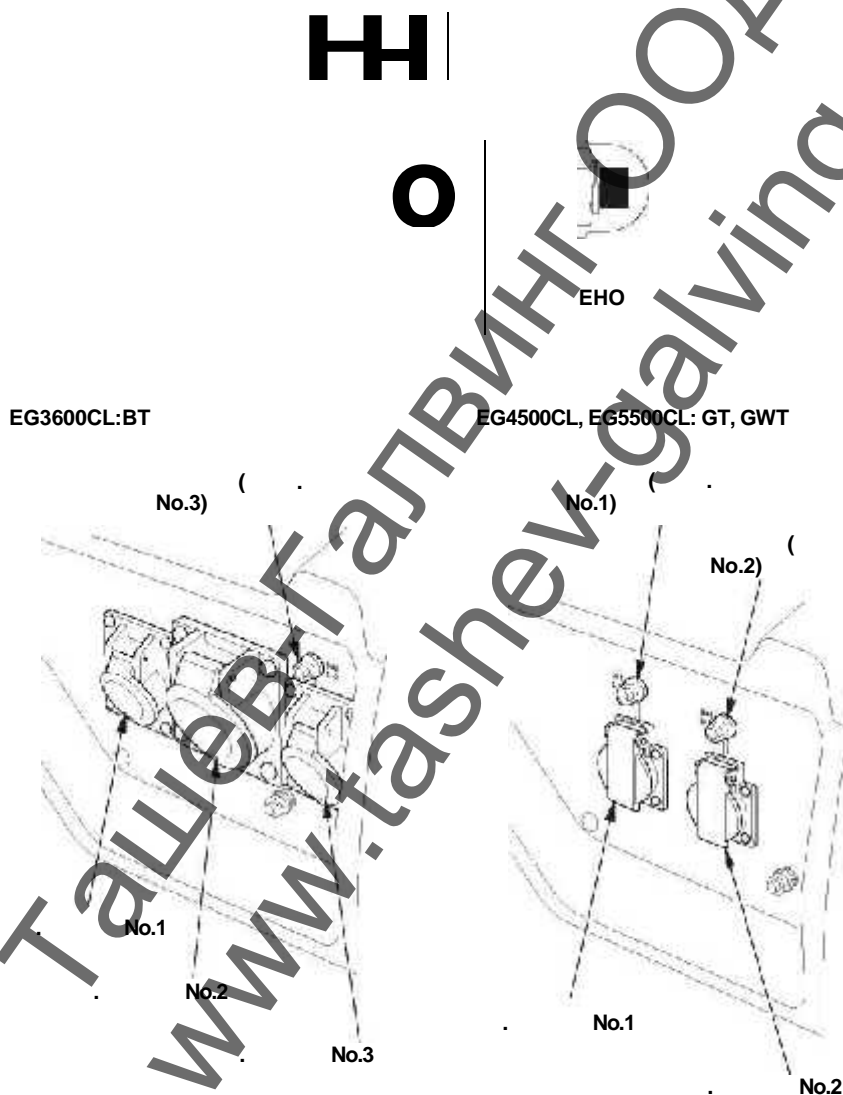

EG4500CL, EG5500CL: BT

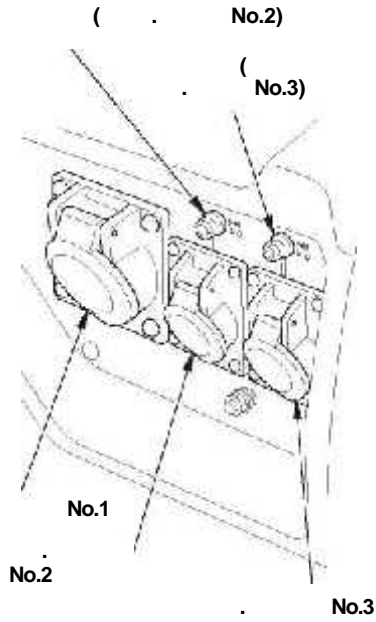

EG4500CL, EG5500CL: FT

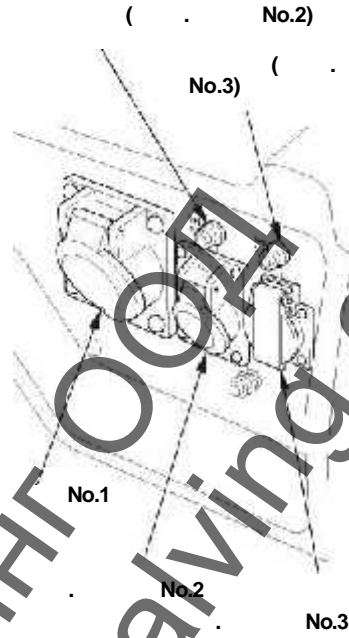

EG4500CL, EG5500CL: ITT

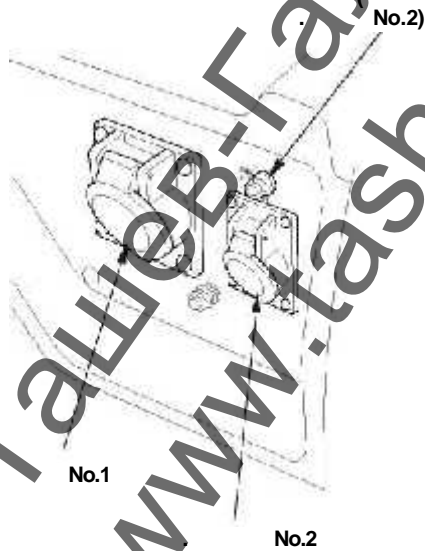

Ташев-Галвинг ООД
www.tashev-galving.com

Датчика за масло е предвиден да защити двигателя от повреди причинени от недостатъчно масло. Преди да падне нивото под безопасното ниво за работа, датчика за масло ще спре автоматично двигателя (ключа на двигателя ще остане във включено положение).

Ако двигателя спре и не се рестира, проверете нивото на маслото (виж стр.18), преди да търсите проблема другаде.

По време на работа, двигателят ще спре автоматично ако няма достатъчно масло в картера. Също така, ако генератора е под наклон, датчика за масло ще сработи и ще спре двигателя.

За да защити двигателя от прекалено натоварване, системата ще спре автоматично двигателя ако скоростта му стане по-висока от нормалната.

Двигателят ще спре автоматично по време на работа ако възникне превишен волтаж.

Ако двигателят спре, проверете количеството на масло и след малко стартирайте двигателя. Ако двигателя не стартира при това положение, занесете го при оторизиран сервизен дилър на Хонда.

7.

За да спрете двигателят в случай на спешна необходимост, завъртете ключа на двигателя на ляво.

ПРИ НОРМАЛНА УПОТРЕБА:

1. Изключете свързаният консуматор и извадете неговия кабел.
2. Натиснете бутона на прекъсвача в изключено положение.

FT, GT, GWT, ITT

BT

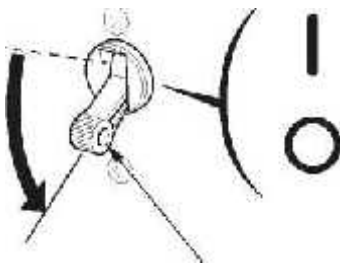

OFF

3. Завъртете ключа на двигателя на ляво.

OFF



4. Завъртете кранът за бензин в затворено положение.

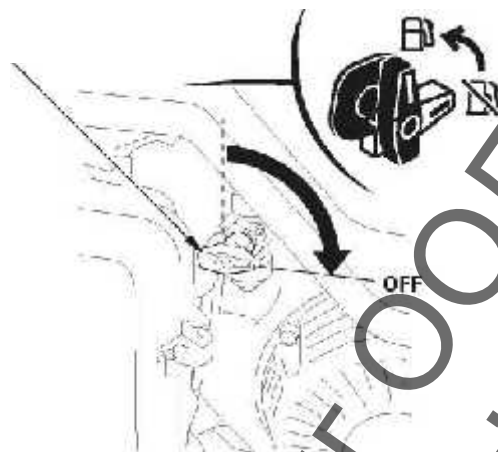

Ташев-Галвинг ООД
www.tashev-galving.com

8.

Целта на поддръжката е да се поддържа генератора в най-добро работно състояние. Инспектирайте и сервизирайте по графика показан в таблицата.

Уверете се, че двигателят е изключен преди да предприемете дейност по сервизиране или поддръжка. Това ще елиминира няколко потенциални опасности:

- Карбон монооксида е отровен газ, който излиза от ауспуха. Уверете се, че има адекватна вентилация на мястото където ще извършвате дейност по поддръжка.
- Изгаряния от горещите части са възможни. Изчакайте двигателя да изстине преди да имате физически контакт с него.
- Наранявания от подвижни части. Не стартирайте двигателя ако не сте обучени за това.

ВНИМАНИЕ:

Използвайте оригинални части Хонда или техен еквивалент. Части които не са с необходимото качество, може да увредят генератора.

Ташев-Галвинг
www.tashev-galving.com

\ РЕДОВНИ СЕРВИЗНИ ПЕРИОДИ (3) \ Извършвани на всеки посочен месец\ или работен интервал, Което възникне първо.		При всяка употре ба	Първия т месец или 20 раб. час	Всеки 3 месеца или 50 раб. часа	Всеки 6 месеца или 100 раб. часа.	Всяка година или 300 раб. часа.	Стр.
Елемент \							
Масло	Проверка на нивото	o					18
	Подмяна		o		o		37
Въздушен филтър	Проверка	o					21
	Почистване			o (1)			38
Утаител	Почистване				o		39
Свещ	Проверка-почистване				o		40
	Подмяна					o	40
Заглушител	Почистване				o		42
Хлабина на вала	Проверка-настройка					o (2)	—
Горивни камера	Почистване	След всеки 1000 раб. часа (2)					—
Резервоар и филтър	Почистване				o (2)		—
Горивни маркучи	Проверка	Всеки 2 години (Подмяна при необходимост) (2)					—

(1) Да се обслужва при работа в запрашени условия по-често от нормалното.

(2) Тези елементи трябва да бъдат обслужвани от сервизен дилър на Хонда.

(3) При работа с търговска цел, да се води дневник с работните часове всеки един ден, за да се определят правилните интервали на поддръжка.

Гаечен ключ и ключ за свещи се доставят с генератора.
Използвайте тези инструменти за да изпълните поддръжката.
Използвайки неправилен инструмент може да увреди генератора.

1. Смяна на масло

Изпуснете маслото докато двигателят е още топъл за да осигурите цялостно изтичане.

1. Извадете пробката и уплътнителна шайба и извадете контролната пръчка за маслото и източете маслото.
2. Сложете пробката с нова уплътнителна шайба. Затегнете пробката умерено.
3. Допълнете с препоръчано масло (виж стр. 17) и проверете маслото.

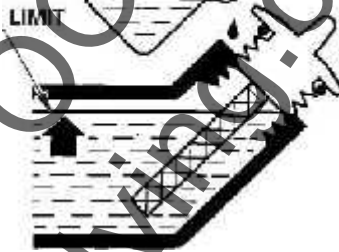
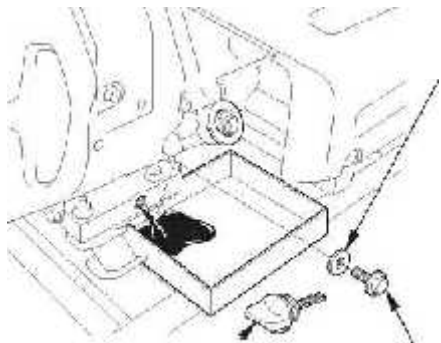

ЗАБЕЛЕЖКА:

Изхвърляйте маслото отговорно. Предлагаме Ви да го занесете добре запечатано в пункт за рециклиране. Не го изливайте на земята.

Ташев-Галвинг ООД
www.tashov-galving.com

2.

Мръсен въздушен филтър ще ограничи потока на въздух към карбуратора. За да защитите карбуратора от повреда, обслужвайте въздушния филтър редовно. Обслужвайте по-често когато работите с генератора при запрашени условия.

1. Откопчайте двете скоби, извадете капака на въздушния филтър, и извадете въздушния филтър.

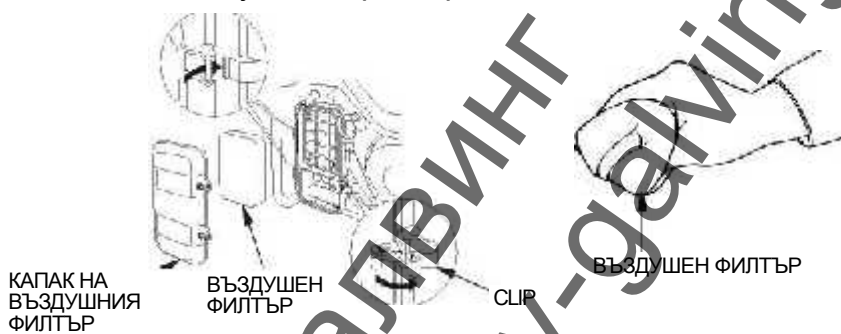

2. Измийте въздушния филтър с топла вода, след това изстискайте. Оставете въздушния филтър да изсъхне изцяло.
3. Накиснете въздушния филтър в чисто двигателно масло и изстискайте излишъка. Двигателя ще пуши повече от нормалното ако има повече масло от нормалното във въздушния филтър.
4. Сложете отново въздушния филтър и капака на въздушния филтър.

Правилно
заклчаване

• Неправилно
заклчаване

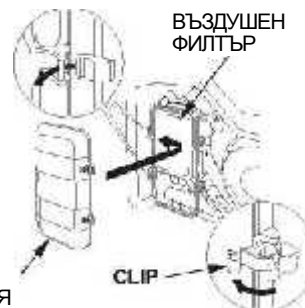
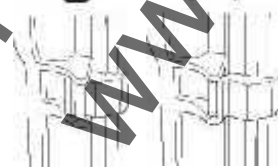

3.

Т

Утаителят предпазва карбуратора от боклук и вода които са попаднали вече в горивния резервоа. Ако двигателят не е пален дълго време, утаителя трябва да бъде почистен.

1. Завъртете ключът на двигателя в изключено положение
2. Завъртете крана за бензин в затворено положение. Извадете утаителя и уплътнението.
3. Почистете утаителя с незапалима течност.
4. Сложете утаителя с ново уплътнение.
5. Завъртете крана за гориво в отворено положение и проверете за течове.

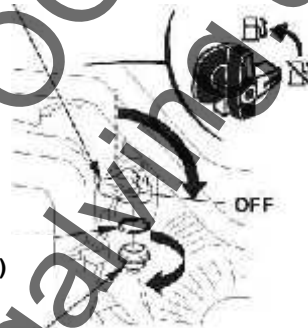

Ташев-Гарпвинг ООД
www.tashevgarpwin.com

4.

: BPR5ES (NGK)

За да осигурите правилна работа на двигателя, свеща трябва да бъде почистена и да притежава необходимият луфт.

:

1. Извадете лулата.
2. Почистете ако има боклук около основата на свеща.
3. Използвайте ключа за свеща за да извадите свеща.



4. Огледайте свеща. Изхвърлете я ако има отчупени или липсващи части. Почистете свеща с телена четка.
5. Измерете луфта. Коригирайте при необходимост като огънете от страната на електрода. Правилен луфт: 0.7-0.8 мм

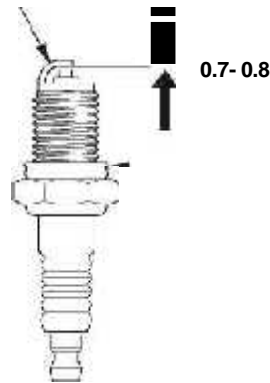

-
6. Уверете се, че уплътнителната шайба е в добро състояние и навийте свещта с ръка за да избегнете завиване накриво.
 7. След като завиете с ръка свещта, затегнете с ключа за свещи докато притисне уплътнителната шайба.

ЗАБЕЛЕЖКА:

Ако монтирате нова свещ, затегнете 1/2 оборот след като свещта притисне уплътнителната шайба. Ако монтирате използвана свещ, затегнете 1/8 до 1/4 оборот след като свещта притисне уплътнителната шайба.

8. Сложете лулата.

- :
- .

Ташев-Галвинг ООД
www.tashev-galving.com

5.

1. Отвиите двата 5 мм винта, и извадете заглушителя.

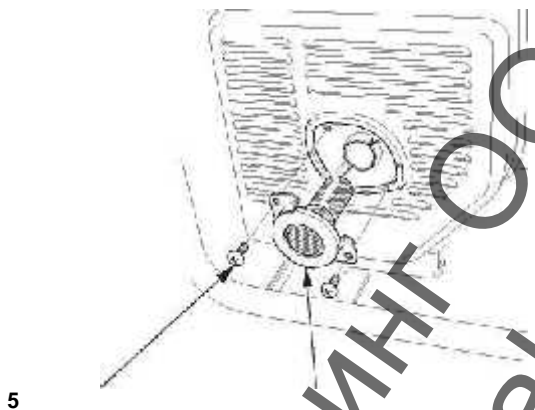

2. Използвайте четка за да почистите замърсяването. Огледайте за отчупвания и драскотини, подменете ако е необходимо.



3. Сглобете заглушителя по обратния ред.

9.

/

За да предотвратите разливане на бензин по време на транспортиране или складиране, генератора трябва да бъде закрепен в изправено положение с изключен двигател. Кранът за бензин трябва да е затворен.

За да вдигнете генератора използвайте стоманената рамка (изобразена на схемата) с вашите помощници.

Според Европейска норма 12601: 2010

4



Внимавайте да не изпуснете генератора или да го ударите по време на транспортиране. Не слагайте тежки предмети върху генератора.

Когато транспортирате генератора с превозно средство, укрепете генератора по показаният начин.

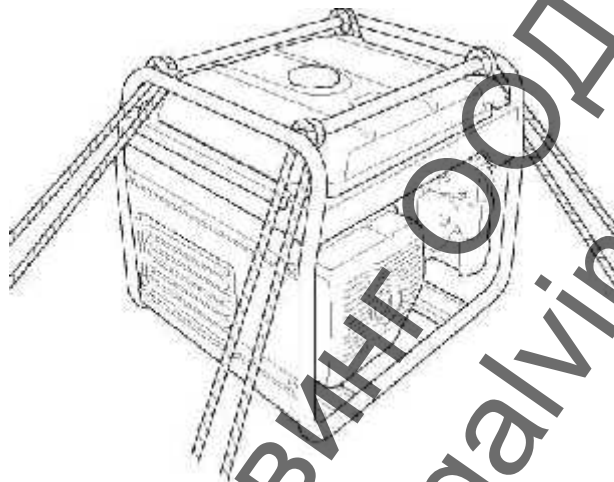

Ташев-Галвинг ООД
www.tashev-galving.com

1. Поставете подходящ контейнер за бензин под карбуратора и използвайте фуния за да избегнете разливане на бензин.
2. Извадете дренажният болт и уплътнителната шайба и източете бензина на карбуратора.



3. След като бензина е източен в подходящ контейнер, затегнете дренажния болт умерено.
4. Използвайте подходящ контейнер и го сложете под утаителя и използвайте фуния за да избегнете разливане.

5. Извадете утаителя (виж стр.39), след това завъртете крана за бензин в отворено положение.
6. Изчакайте бензина да изтече изцяло и сложете обратно утаителя (виж стр.39).

КРАН ЗА БЕНЗИН

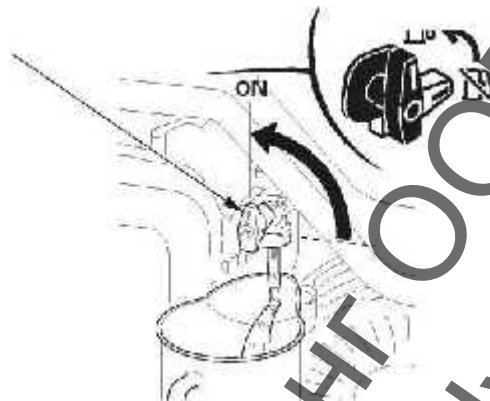

ОТВОРЕНО

7. Сменете маслото (виж стр.37).
8. Извадете свеща, изсипете една супена лъжица чисто масло в цилиндъра. Завъртете двигателят няколко пъти бавно за да разпределите равномерно маслото, след това поставете обратно свеща.
9. Бавно дръпнете стартера докато усетите съпротивление. В този момент буталото се е изкачило сгъстявайки и двата клапана са затворени. Съхранението на двигателя по този начин ще Ви помогне да го защитите от вътрешна корозия.



Подравнете дръжката на стартера с отвора в горната част на капака.

10.

Когато двигателя не стартира:

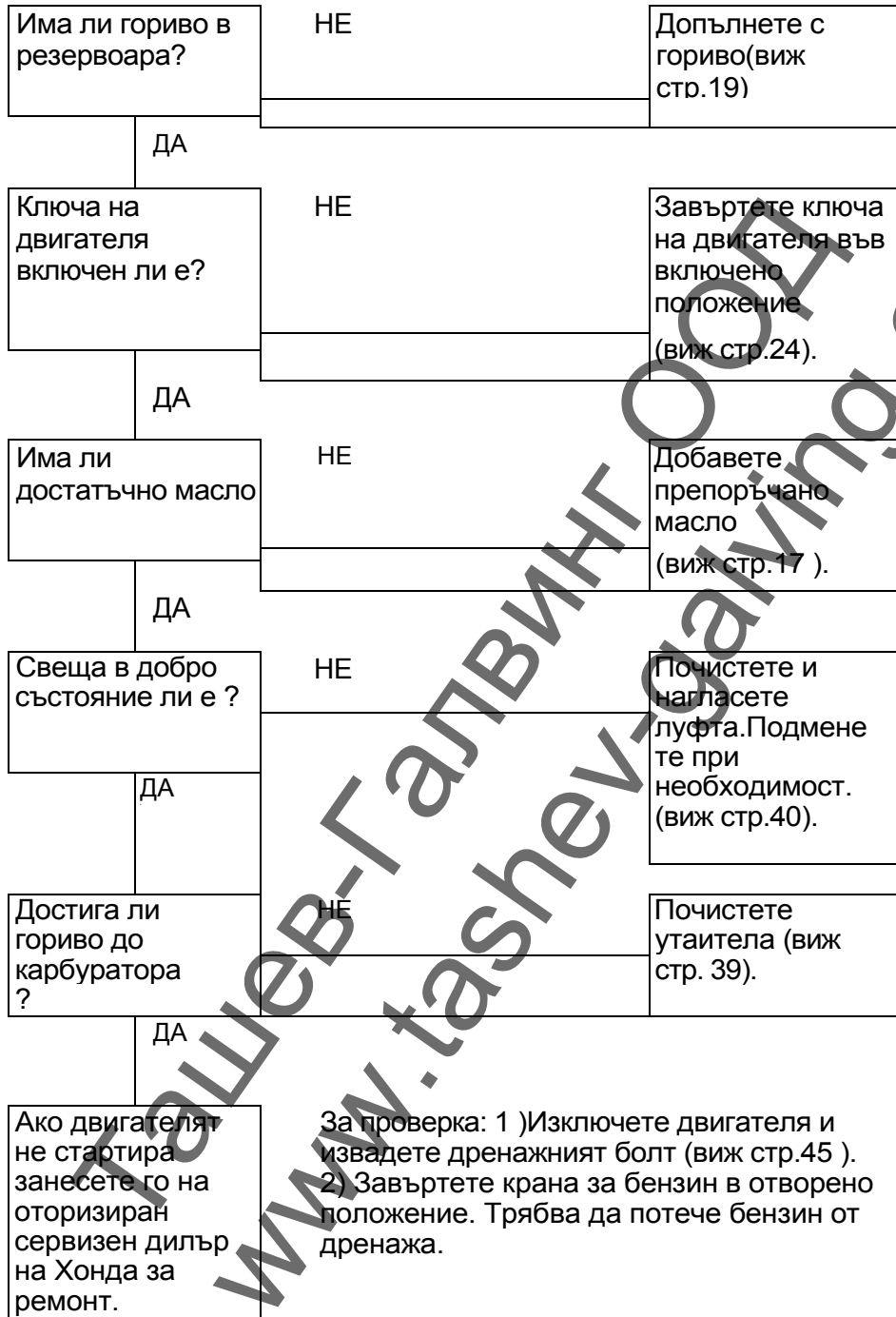

Няма електричество на ел.гнездата:



11.

Модел	EG3600CL	EG4500CL
Тип	BT, FT, GT, GWT, ITT	
Код	EBGC	EBEC
Дължина	681 мм	
Ширина	530 мм	
Височина	571 мм	
Сухо тегло	68.0 кг	79.5 кг

Модел	GX270	GX390
Тип на двигателя	4-тактов, горен разпределителен вал, едноцилиндров	
Обем [Диаметър X Ход]	270см ³ 77.0 X 58.0 мм	389см ³ 88.0 X 64.0 мм
Компресия	8.5:1	8.2:1
Скорост на двигателя	3,000 об/мин.	
Охлаждане	Принудително въздушно	
Запалителна система	CDI магнит контакт	
Капацитет на масло	1.1 Л	
Капацитет на горивният резервоар	24.0 Л	
Свещ	BPR5ES(NGK)	

Модел		EG3600CL		EG4500CL	
Тип		BT	FT, GT, GWT, ITT	BT	FT, GT, GWT, ITT
Изходящо напрежение	Номинален волтаж	115V/ 230 V	230 V	115V/ 230 V	230 V
	Номинална честота	50 Hz			
	Номинален ток	27.8 A/ 13.9A	13.9 A	32.0 A/ 17.4A	17.4A
	Номинална мощност	3.2 kVA		3.68 kVA/ 4.0 kVA	4.0 kVA
	Максимална мощност	3.6 kVA		3.68 kVA/ 4.5 kVA	4.5 kVA

Спецификациите може да се променят според типа без да е нужно предварително уведомление.

Модел	EG5500CL
Тип	BT, FT, GT, GWT, ITT
Код	EBBC
Дължина	681 мм
Ширина	530 мм
Височина	571 мм
Сухо тегло	82.5 кг

Модел	GX390
Тип на двигателя	4-тактов, горен разпределителен вал, едноцилиндров
Обем [Диаметър X Ход]	389см ³ 88.0 X 64.0 мм
Компресия	8.2:1
Скорост на двигателя	3,000 об/мин.
Охлаждане	Принудително въздушно
Запалителна система	CDI магнит контакт
Капацитет на масло	1.1 л
Капацитет на горивният	24.0 л
Свещ	BPR5ES(NGK)

Модел		EG5500CL	
Тип		BT	FT, GT, GWT, ITT
Изходящо напрежение	Номинален волтаж	115V/230V	230 V
	Номинална честота	50 Hz	
	Номинален ток	32.0 A/21.7 A	21.7A
	Номинална мощност	3.68 kVA/5.0 kVA	5.0 kVA
	Максимална мощност	3.68 kVA/5.5 kVA	5.5 kVA

Спецификациите може да се променят според типа без да е нужно предварително уведомление.

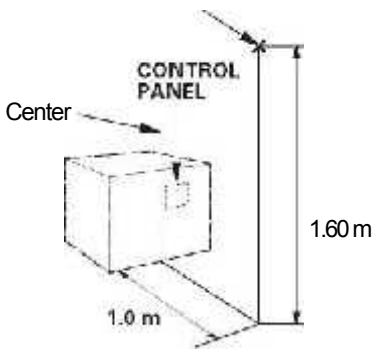
	EG3600CL	EG4500CL	EG5500CL
Модел			
Тип	BT, FT, GT, GWT, ITT		
Налягане на шума (2006/42/EC)	79dB(A)	81 dB (A)	
 <p>Положение на микрофона</p>			
Колебание	2 dB (A)	1 dB (A)	
Измерено ниво на шума (2000/14/EC, 2005/88/EC)	94dB(A)	95dB(A)	96dB(A)
Гарантирано ниво на шума (2000/14/EC, 2005/88/EC)	96dB(A)	97 dB (A)	

Спецификациите може да се променят без да е нужно предварително уведомление.

12.

()

Монтирайте дръжките с помоща на планките и четирите болта.

: 24-29 N-m (2.4-3.0 kgf-m , 17-22 lbf-ft)

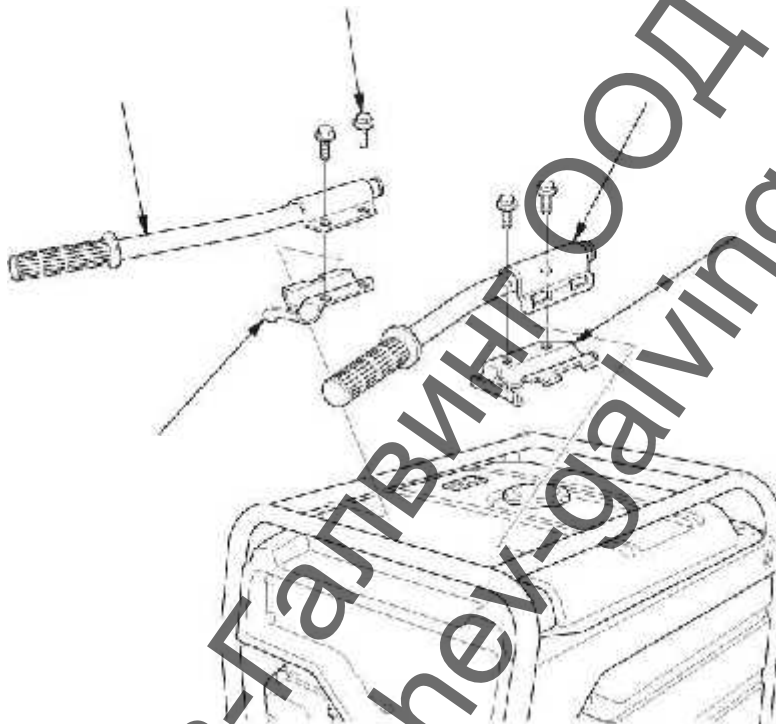

8X16

(4)

1. Монтирайте двете колела на оста на вала използвайки шайби и щифтове.
2. Монтаж на оста на генератора използвайки 8 X 16 мм болтове и 8 мм гайки.
3. Монтаж на двете стойки на долната част на рамката използвайки четири 8 X 16 мм болтове.

: 24-29 N-m (2.4-3.0 kgf-m , 17-22 lbf-ft)

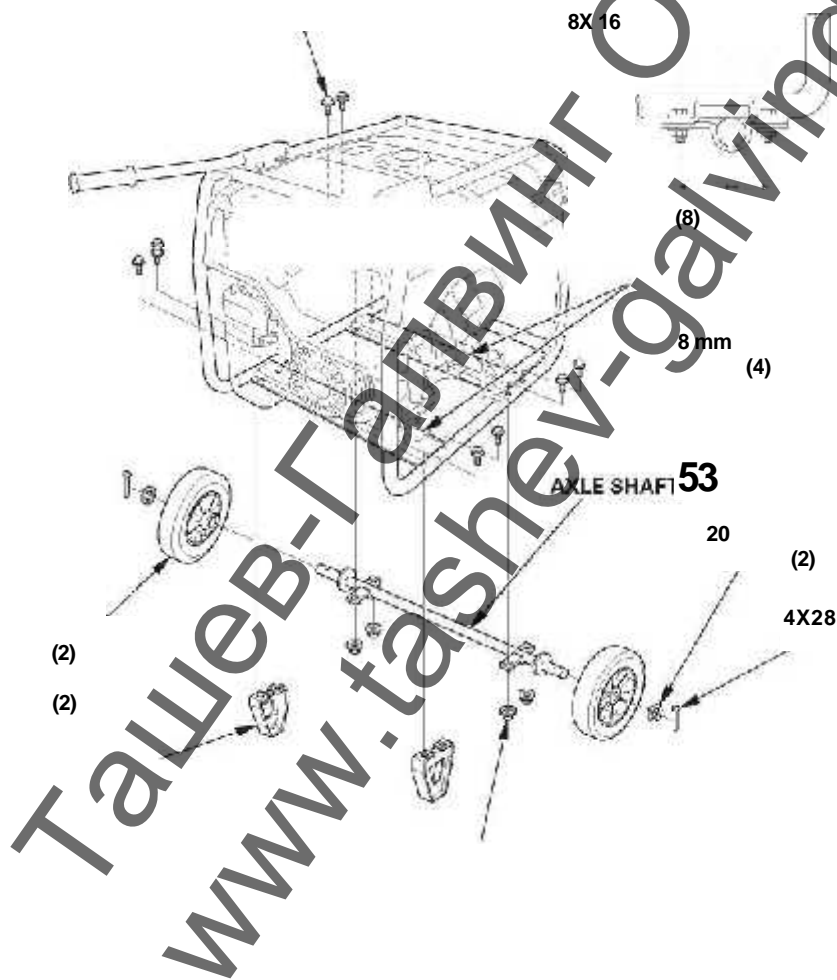

1. Монтирайте застопоряващата планка и четирите колела на фала на колелана използвайки шайби и щифтове.

:
Монтирайте предният вал на предната страна, която е най-близката до двигателя.

2. Монтирайте вала на генератора използвайки осем 8 X 1.6 мм болта.

: 24-29 N-m (2.4-3.0 kgf-m , 17-22 lbf-ft)

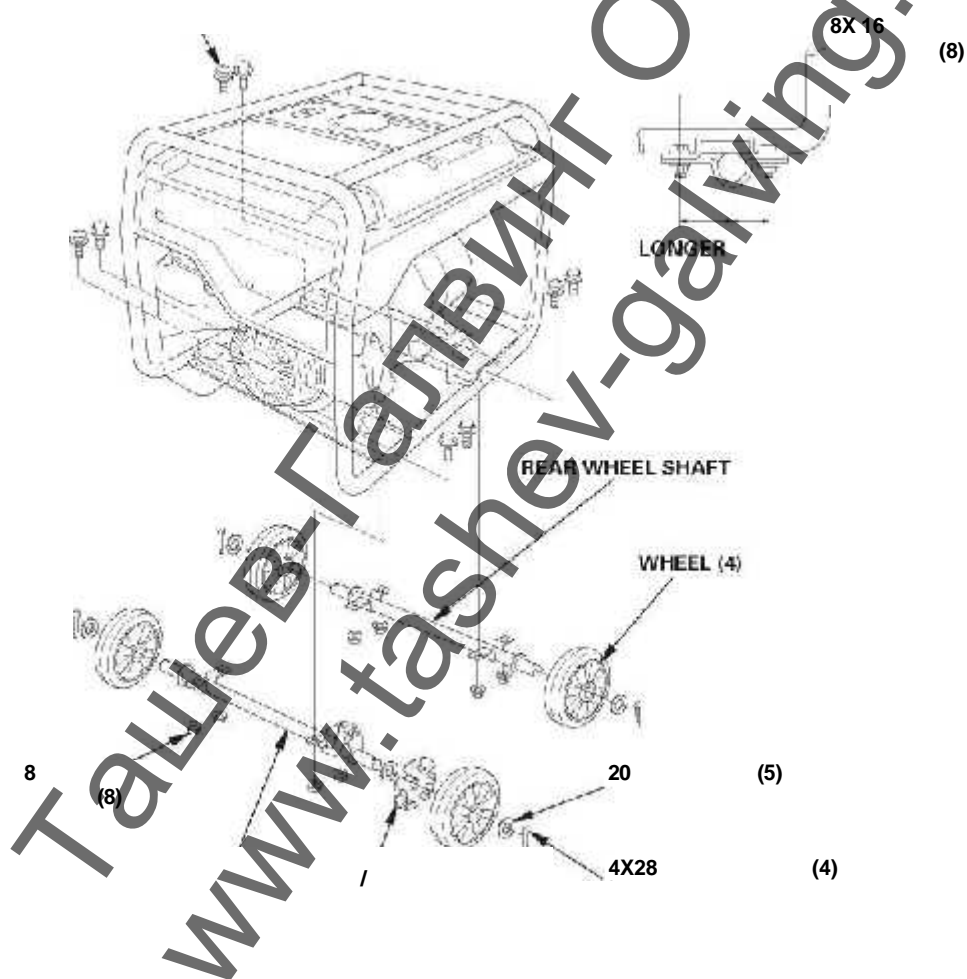

13.

ИНДЕКС

(Виж на гърба на корицата)









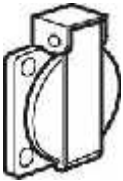
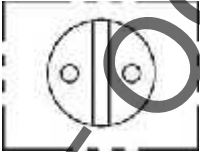

EG3600CL (BT тип): * 1-EG4500CL, EG5500CL (BT type): * 2.....W - 1
 EG3600CL (GT, GWT типове): *1-EG4500CL, EG5500CL (GT, GWT
 типове): * 2EG3600CL (FT тип): * 3EG4500CL, EG5500CL (FT тип): * 4
 ■EG3600CL (ITT тип): * 5EG4500CL, EG5500CL (ITT тип): * 6.....W - 2

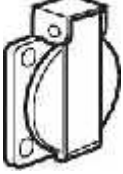
ACO	АС Изход	Bl	ЧЕРНО
ACCB	АС Прекъсва	Y	ЖЪЛТО
CBB	Блок за управление	Bu	СИЊО
D-AVR	Дигитален регулатор	G	ЗЕЛЕНО
	на напрежението	R	ЧЕРВЕНО
D-CDI	Дигитално-CDI	W	БЯЛО
EgB	Блок на двигателя	Br	КАФЯВО
ESW	Ключ на двигателя	Lg	СВЕТЛО ЗЕЛЕНО
EXW	Възбуждаща намотка	Gr	СИВО
FrB	Блокова рамка	Lb	СВЕТЛО СИЊО
Fu	Бушон	O	ОРАНЖЕВО
FW	Полева навивка	P	РОЗОВО
GeB	Блок на генератора		
GND	Земя		
GT	Терминал на заземяване		
IgC	Запалителна навивка		
J/B	Съединителна кутия		
MW	Основна намотка		
OLSw	Датчик за масло		
PoC	Намотка на мощността		
SP	Свещ		
VSSw	Ключ за избор на волтаж		

КЛЮЧ НА ДВИГАТЕЛЯ

OFFO	IG	DC12V
ON I	O	-O

.

ТИП		ФОРМА	ЩЕПСЕТ
GT, GWT, ITT			
FT			
BT, FT, ITT			
BT		 r	няма изображение

SCHEMA DE CABLAGE

SCHALTPLAN

DIAGRAMA DE CONEXIONES

Ташев-Галвинг ООД
www.tashev-galving.com

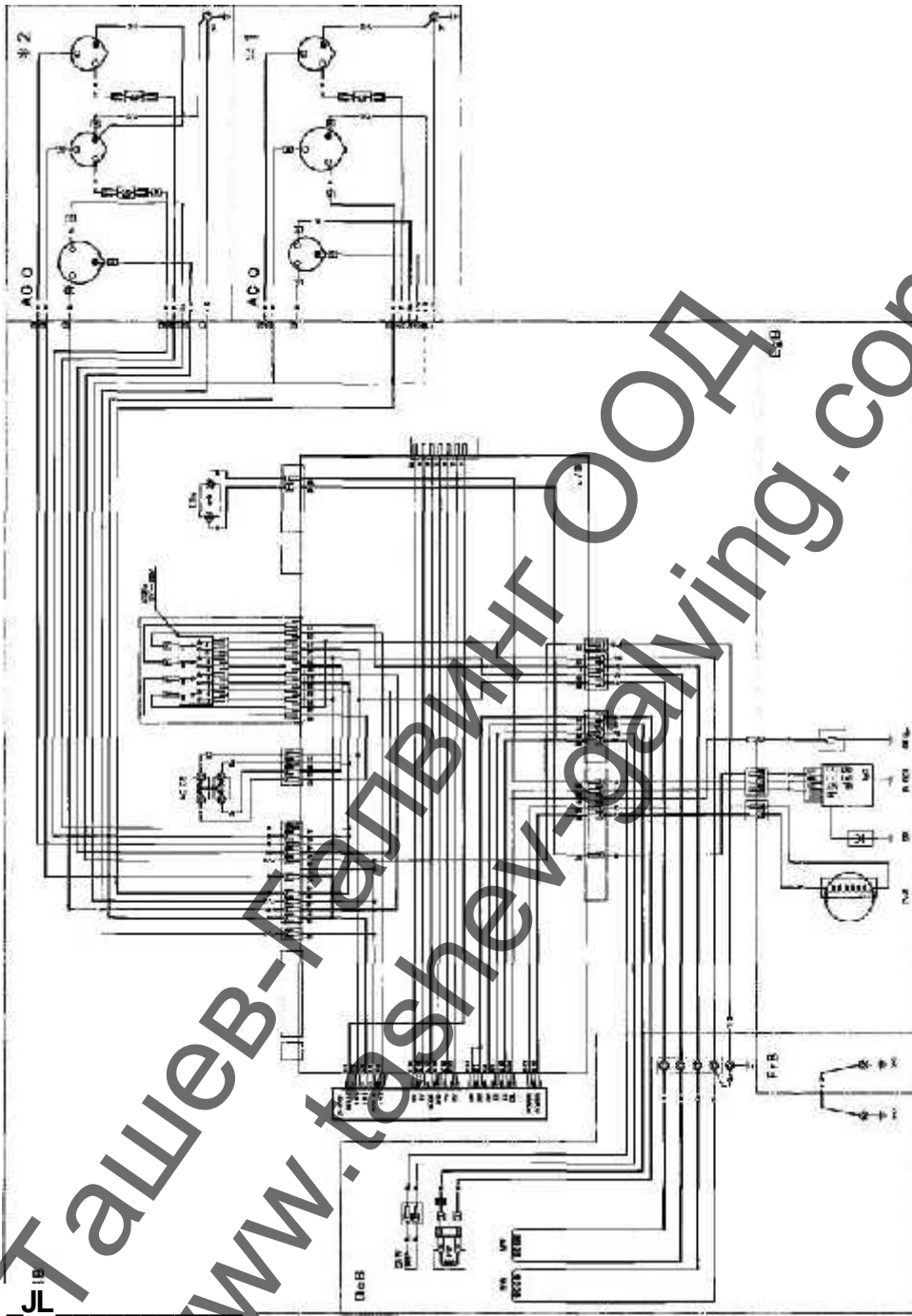

W-1

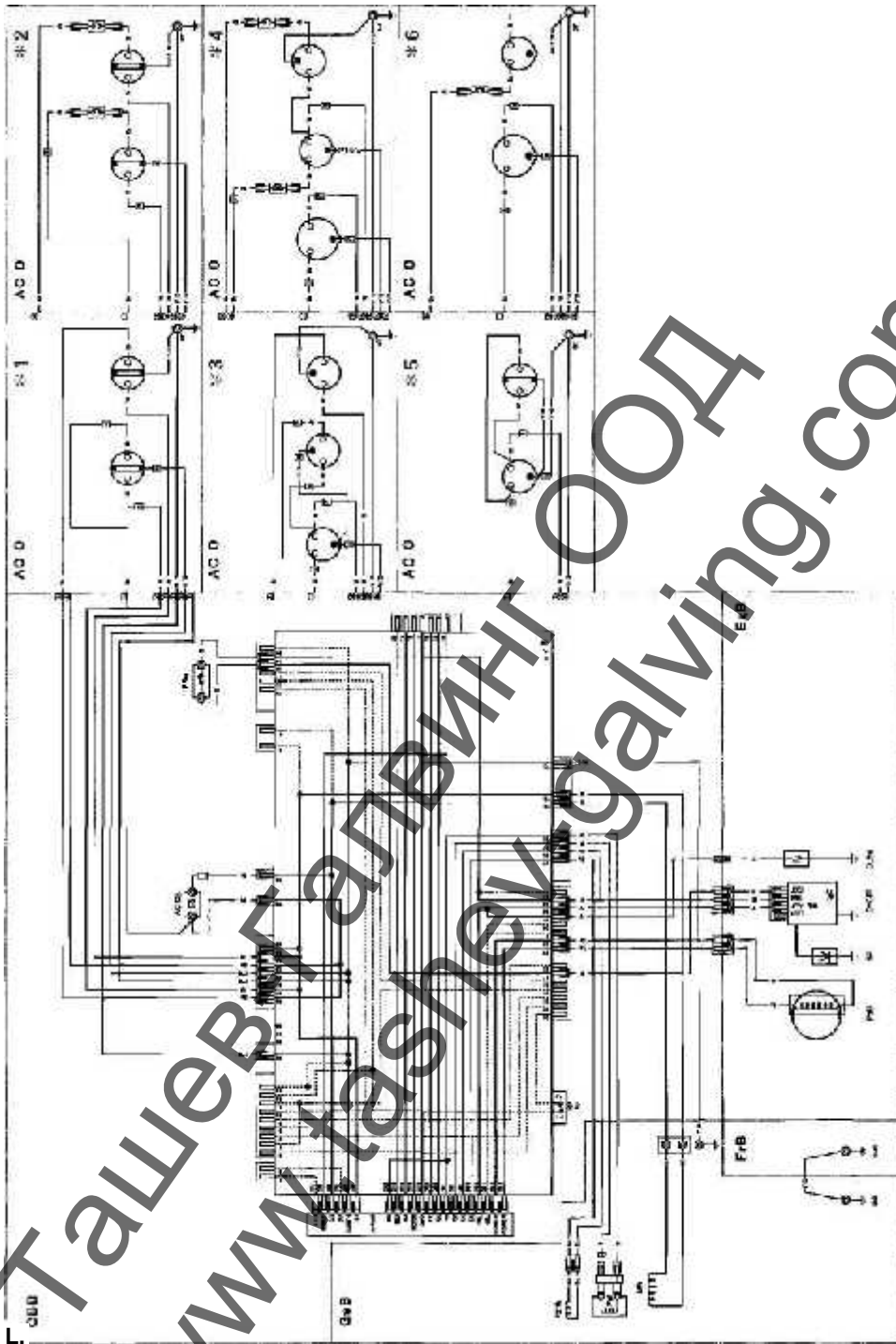

За допълнителна информация, моля свържете се с центъра за обслужване на клиенти.

Ташев-Галвинг ООД
www.tashev-galving.com

Honda Motor Europe (North)

HondastralSe 1
2351 Wiener Neudorf
Tel.: +43(0)2236 690 0
Fax: +43(0)2236 690 480
<http://www.honda.at>

(/ /)

Honda Motor Europe Ltd.

Estonian Branch
Tulika 15/17
10613Tallinn
Tel.: +372 6801 300
Fax: +372 6801301
3 honda.baltic@honda-eu.

Honda Motor Europe (North)

Doornveld 180-184
1731 Zellik
Tel.: +32 2620 10 00
Fax: +32 262010 01
<http://www.honda.be>
El BH_PE@HONDA-EU.COM

POWER PRODUCTS TRADING
102 blvd.Gotse Delchev, 1404 Sofia
Tel.: +359 2 858 43 10
Fax:+359 2858 43 10
www.hondapower.bg
office@hondapower.bg

Hongoldonia d.o.o.

Jelkovecka Cesta 5
10360 Sesvete - Zagreb
Tel.: +3851 2002053
Fax: +385 1 2020754
<http://www.hongoldonia.hr>
El jure@hongoldonia.hr

Alexander Dimitriou & Sons Ltd.

162, Yiannos Kranidiotis Avenue
2235 Latsia, Nicosia
Tel.: + 357 22 715 300
Fax: + 357 22 715 400

BG Technik cs, a.s.

U Zavodiste 251/8
15900 Prague 5-Velka
Chuchle
Tel.: +420 2 838 70 850
Fax: +4202667411 45
<http://www.honda-stroje.cz>

Tima Products A/S

Tarnfalkevej 16
2650 Hvidovre
Tel.: +45 36 34 25 50
Fax: +45 36 77 16 30
<http://www.tima.dk>

OY Brandt AB.

Tuupakantie7B
01740 Vantaa
Tel.: +358 20 775 7200
Fax: +358 9 878 5276
<http://www.brandt.fi>

Honda Relations Clients

TSA 80627
45146 St Jean de la Ruelle Cedex
Tel. : 02 38 81 33 90
Fax : 02 38 81 33 91
<http://www.honda-fr.com>
El espaceclient@honda-eu.com

Honda Motor Europe (North)

GmbH
Sprendlinger LandstralSe 166
63069 Offenbach am Main
Tel.: +49 69 8309-0
Fax: +49 69 8320 20
<http://www.honda.de>
El info@post.honda.de

General Automotive Co S.A.

71 Leoforos Athinon
10173 Athens Tel.:
+30 210 349 7809 Fax:
+30 210 346 7329
<http://www.honda.gr> El
info@saracakis.gr

Motor Pedo Co., Ltd.

Kamaraerdei ut 3.
2040 Budaors
Tel.: +36 23 444 971
Fax: +36 23 444 972
<http://www.hondakisgepek.hu>
Ei info@hondakisgepek.hu

Bern hard ehf.

Vatnagardar 24-26
104Reykjavik
Tel.: +354 520 1100
Fax: +354 520 1101
<http://www.honda.is>

Two Wheels ltd

M50 Business Park, Ballymount
Dublin 12
Tel.: +353 1 4381900
Fax: +3531 4607851
<http://www.hondaireland.ie>
Ei Service@hondaireland.ie

Honda Italia Industriale S.p.A.

Via della Cecchignola, 5/7
00143 Roma
Tel.: +848 846 632
Fax: +39 065 4928 400
<http://www.hondaitalia.com>
info.power@honda-eu.com

**The Associated Motors
Company Ltd.**

New Street in San Gwackin Road
Mriehel Bypass, Mriehel QRM17
Tel.: +356 21 498 561
Fax: +356 21 480 150

Honda Motor Europe (North)

Afd. Power Equipment-
Capronilaan 1
1119NNSchiphol-Rijk
Tel.: +31 20 7070000
Fax: +31 20 7070001
<http://www.honda.nl>

Berema AS

P.O. Box 454
1401 Ski
Tel.: +47 64 86 05 00
Fax: +47 64 86 05 49
<http://www.berema.no>
Ei berema@berema.no

Aries Power Equipment Sp. z o.o.

ul. Wroclawska 25
01-493 Warszawa
Tel.: +48(22)861 43 01
Fax: +48(22)861 43 02
<http://www.ariespower.pl>
<http://www.mojahonda.pl>
Kl info@ariespower.pl

Honda Portugal, S.A.

Rua Fontes Pereira de Melo 16
Abrunheira, 2714-506 Sintra
Tel.: +351 21 915 53 33
Fax: +351 21 915 23 54
<http://www.honda.pt>
Ei honda.produtos@honda-eu.com

Scanlink Ltd.

Kozlova Drive, 9
220037 Minsk
Tel.: +375 172 999090
Fax: +375 172 999900
<http://www.hondapower.by>

Hit Power Motor Sri

Calea Giulesti N° 6-8 Sector 6
060274 Bucuresti
Tel.: +40 21 637 04 58
Fax: +40 21 637 04 78
<http://www.honda.ro>
Ei hit_power@honda.ro

Honda Motor RUS LLC

21. MKAD 47 km., Leninsky district.
Moscow region, 142784 Russia
Tel.: +7(495)745 20 80
Fax: +7(495)745 20 81
<http://www.honda.co.ru>
Ei postoffice@honda.co.ru

Bazis Grupa d.o.o.
Grcica Milenka39
11000 Belgrade
Tel.: +381 11 3820 295
Fax: +381 11 3820 296
<http://www.hondasrbija.co.rs>

Honda Slovakia, spol. s r.o.
Prievozska 6 821 09 Bratislava
Tel.: +421 2 32131112
Fax: +421 232131111
<http://www.honda.sk>

AS Domzale Moto Center D.O.O.
Blatnica3A
1236Trzin
Tel.: +386 1 562 22 42
Fax: +3861 562 37 05
<http://www.as-domzale-motoc.si>

Greens Power Products, S.L.
Poligono Industrial Congost-Av
Ramon Ciurans n°2
08530 La Garriga - Barcelona
Tel.: +34 93 860 50 25
Fax: +34 93 871 81 80
<http://www.hondaencasa.com>

[Canary Islands]
Automocion Canarias S.A.
Carretera General del Sur, KM. 8,8
38107 Santa Cruz de Tenerife
Tel.: + 34(922)620 617 Fax:
+34(922)618 042
<http://www.aucasa.com> El
ventas@aucasa.com El
taller@aucasa.com

Honda Nordic AB
Box 50583 - Vastkustvagen 17
20215 Malmo Tel.:
+46(0)40 600 23 00 Fax:
+46(0)40 600 23 19
<http://www.honda.se> El
hpesinfo@honda-eu.com

Honda Suisse S.A.
10, Route des Moulieres
1214 Vernier- Geneve
Tel.: +41 (0)22 939 09 09
Fax: +41 (0)22 939 09 97
<http://www.honda.ch>

**Anadolu Motor Uretim ve
Pazarlama AS**
Esentepe mah. Anadolu
Cad. No: 5
Kartal 34870 Istanbul
Tel.: +90 216 389 59 60
Fax: +90 216 353 31 98
<http://www.anadolumotor.com.tr>
El antor@antor.com.tr

Honda Ukraine LLC
101 Volodymyrska Str. - Build. 2
Kyiv01033
Tel.: +380 44 3901414
Fax: +380 44 390 1410
<http://www.honda.ua>
El CR@honda.ua

Honda (UK) Power Equipment
470 London Road
Slough - Berkshire, SL3 8QY
Tel.: +44(0)845 200 8000
<http://www.honda.co.uk>

**Honda Australia Motorcycle and
Power Equipment Pty. Ltd**
1954-1956 Hume Highway
Campbellfield Victoria 3061
Tel. : (03) 9270 1111
Fax: (03) 9270 1133

ЕС ДЕКЛАРАЦИЯ ЗА СЪОТВЕТСВИЕ

1. Долуподписаният, Пиит Ренебоог, като оторициран представител, декларира че машината отговаря на следните норми:
- Директива 2006/42/ЕС за машини
 - Директива 2004/108/ЕС за електромагнитна съвместимост
 - Директива 2000/14/ЕС - 2005/88/ЕС за външен шум

2. Описание на машината

a) Общо название	Генератор	
b) Функция:	произвеждащ електричество	
c) Търговско име	d) Тип	e) Сериен номер
*1	*1	

3. Производител
Honda Mindong Generator Co. Ltd.
No.7, Houyu Road Fuxing Economic
Development Zone,
Fuzhou City, Fujian Province. P.R.
China

4. Оторизиран представител
Honda Motor Europe Ltd. Aalst Office
Wijngaardveld 1 (Noord V),
9300 Aalst-BELGIUM

5. Рефернции към стандарти	6. Други стандарти и спецификации
EN 12601:2010	-

7. Директива за външен шум

- | | |
|------------------------------------|---|
| a) Измерена сила на шума dB(A): | *1 |
| b) Гарантирана сила на шума dB(A): | *1 |
| c) Параметър на шума: | *1 |
| d) Отговаря на процедура: | ANNEX VI |
| e) Уведомен орган: | VINCOTTE Environment
Jan Olie slagelaan 35
B-1800 Vilvoorde BELGIUM
Aalst, BELGIUM |

8. Дата:

Пиит Ренебоог
Хомологационен Мениджър
Honda Motor Europe, Ltd., Aalst Office

<p>Francais. (French) Declaration CE de Conformite 1. Le sous signe, Piet Renneboog, de la part du representant autorise, declare que la machine decrit ci-dessous répond a toutes les dispositions applicables de * Directive Machine 2006/42/CE * Directive 2004/108/CE sur la compatibility electromagnetique * Directive 2000/14/CE - 2005/88/CE des emissions sonores dans l'environnement des materiels destines a etre utilise a l'exterieur des batiments 2. Description de la machine a) Denomination generique : Generateur b) Fonction : produire du courant electrique c) Norm Commercial d) Type e) Numero de serie 3. Constructeur 4. Representant autorise 5. Reference aux normes harmonisees 6. Autres normes et specifications 7. Directive des emissions sonores dans l'environnement des materiels destines a etre utilise a l'exterieur des batiments a) Puissance acoustique mesuree b) Puissance acoustique aarantie c) Parametre du bruit d) Procedure devaluation de conformite e) Organisme notifie 8. Fait a 9. Date</p>	<p>Italiano (Italian) Dichiarazione CE di Conformita 1. Il sottoscritto, Piet Renneboog, in qualita di rappresentante autorizzato, dichiara qui di seguito che la macchina sotto descritta soddisfa tutte le disposizioni pertinenti delle: * Direttiva macchine 2006/42/CE * Direttiva sulla compatibility elettromagnetica 2004/108/CE * Direttiva sulla emissione acustica delle macchine e attrezzature destinate a funzionare aNaperto 2000/14/CE-2005/88/CE 2. Descrizione della macchina a) Denominazione generica : Generatore b) Funzione : Produzione di energia elettrica c) Denominazione commerciale d) Tipo e) Numero di serie 3. Costruttore 4. Rappresentante Autorizzato 5. Riferimento agli standard armonizzati 6. Altri standard o specifiche 7. Direttiva sulla emissione acustica delle macchine e attrezzature destinate a funzionare aNaperto a) Livello di potenza sonora misurato b) Livello di potenza sonora garantito c) Parametri emissione acustica d) Procedura di valutazione della conformita e) Organismo notificato 8. Fatto a 9. Data</p>	<p>Deutsch (German) EG-Konformitätserklärung 1. Der Unterzeichner, Piet Renneboog erklärt hiermit im Namen der Bevollmächtigten, dass das hierunter genannte Maschine allen einschlägigen Bestimmungen der * entspricht. * Maschinenrichtlinie 2006/42/EG * Richtlinie der Elektromagnetischen Kompatibilität 2004/108/EG * Geräuschrictlinie im Freien 2000/14EG - 2005/88/EG 2. Beschreibung der Maschine a) Allgemeine Bezeichnung : Stromerzeuger b) Funktion : Strom produzieren c) Handelsbezeichnung d) Typ e) Seriennummer 3. Hersteller 4. Bevollmächtigter 5. Verweis auf harmonisierte Normen 6. Andere Normen oder Spezifikationen 7. Geräuschrictlinie im Freien a) gemessene Lautstärke b) Schalleistungspegel c) Geräuschvorgabe d) Konformitätsbewertungs Ablauf e) Benannte Stelle 8. Ort 9. Datum</p>
<p>Nederlands (Dutch) EG-Verklaring van overeenstemming 1. Ondergetekende, Piet Renneboog, in naam van de gemachtigde van de fabrikant, verklaart hiermee dat het hieronder beschreven machine voldoet aan alle toepasselijke bepalingen van : * Richtlijn 2006/42/EG betreffende machines * Richtlijn 2004/108/EG betreffende elektromagnetische overeenstemming * Richtlijn 2000/14/EG - 2005/88/EG betreffende geluidsemissie (openlucht) 2. Beschrijving van de machine a) Algemene benaming : Generator b) Functie : elektriciteit produceren c) Handelsnaam d) Type e) Serienummer 3. Fabrikant 4. Gemachtigde van de fabrikant 5. Referent naar geharmoniseerde normen 6. Andere normen of specificaties 7. Geluidsemissierichtlijn (openlucht) a) Gemeten geluidsvermogensniveau b) Gewaarborgd geluidsvermogensniveau c) Geluidspanometer d) Conformiteitsbeoordelingsprocedure e) Aangemelde instantie 8. Plaats 9. Datum</p>	<p>Dansk (Danish) EF OVERENSSTEMMELSEERKLÆRING 1. UNDERTEGNED, PIET RENNEBOOG, PÅ VEGNE AF DEN AUTORISERED E REPRÆSENTANT, ERKLÆRER HERMED AT MASKINEN, SOM ER BESKREVET NEDENFOR, OPFYLDER ALLE RELEVANTE BESTEMMELSER I FØLGE: * MASKINDIREKTIV 2006/42/EF * EMC-DIREKTIV 2004/108/EF * DIREKTIV OM STØJEMMISSION 2000/14/EF - 2005/88/EF 2. BESKRIVELSE AF PRODUKTET a) FÆLLESBETEGNELSE : Generator b) ANVENDELSE : Produktion af elektricitet c) HANDELSBETEGNELSE d) TYPE e) SERIENUMMER 3. PRODUCENT 4. AUTORISERET REPRÆSENTANT 5. REFERENCE TIL HARMONISERED E STANDARDER 6. ANDRE STANDARDER ELLER SPECIFIKATIONER 7. DIREKTIV OM STØJEMMISSION FRA MASKINER I LUFTE (ÅBENT LUFT) a) MÅLT LYDEFFEKTNIVEAU b) GARANTERET LYDEFFEKTNIVEAU c) STØJPARAMETER d) PROCEDURE FOR OVERENSSTEMMELSESVURDERING e) BEFYNDIGET ORGAN 8. STED 9. DATO</p>	<p>Ελληνικά (Greek) ΕΚ-ΑΝΑΓΝΩΡΙΣΤΕΥΣΗ 1. Ο υπογραφεύς, Πιέτ Ρέννεβοογ, εκ ονόματος του εξουσιοδοτημένου από τον κατασκευαστή, δηλώνει ότι η παρακάτω μηχανή πληροί όλες τις απαιτήσεις των οδηγιών που αναφέρονται παρακάτω: * Οδηγία 2006/42/ΕΚ για οχήματα, * Οδηγία 2004/108/ΕΚ για την ηλεκτρομαγνητική συμβατότητα * Οδηγία 2000/14/ΕΚ - 2005/88/ΕΚ για τον θόρυβο στην ατμόσφαιρα 2. περιγραφή του προϊόντος a) γενική ονομασία : Ηλεκτρογεννητήρας b) λειτουργία : για την παραγωγή ηλεκτρικής ενέργειας c) εμπορική ονομασία d) τύπος e) αριθμός σειράς 3. κατασκευαστής 4. εξουσιοδοτημένος αντιπρόσωπος 5. αναφορά σε αρμονικοποιημένες προδιαγραφές 6. Άλλες προδιαγραφές ή προδιαγραφές 7. Οδηγία για τον θόρυβο στην ατμόσφαιρα a) μετρημένο επίπεδο ισχύος b) εγγυημένο επίπεδο ισχύος c) δείκτης θορύβου d) διαδικασία αξιολόγησης συμμόρφωσης e) οργανισμός πιστοποίησης 8. Ημερομηνία 9. Ημερομηνία</p>
<p>Svenska (Swedish) EG-försäkran om överensstämmelse 1. Undertecknad, Piet Renneboog, på uppdrag av auktoriserad representant, deklarerar härmed att maskinen beskriver nedan fullföljer alla relevanta bestämmelser enligt: * Direktiv 2006/42/EG gällande maskiner * Direktiv 2004/108/EG gällande elektromagnetisk kompatibilitet * Direktiv 2000/14/EG - 2005/88/EG gällande buller utomhus 2. Maskinbeskrivning a) Allmän benämning : Elverk b) Funktion : producera el c) Och varunamn d) Typ e) Serienummer 3. Tillverkare 4. Auktoriserad representant 5. referens till överensstämmelse standarder 6. Andra standarder eller specifikationer 7. Direktiv för buller utomhus a) Uppmätt ljudnivå b) Garanterad ljudnivå c) Buller parameter d) Forfarande för bedömning e) Anmälda organ 8. Utfärdat vid 9. Datum</p>	<p>Espanol (Spanish) Declaración de Conformidad CE 1. El abajo firmante, Piet Renneboog, en representación del representante autorizado, adjunto declara que la máquina abajo descrita, cumple las clausulas relevantes de: * Directiva 2006/42/CE de maquinaria * Directiva 2004/108/CE de compatibilidad electromagnetica * Directiva 2000/14/CE - 2005/88/CE de ruido exterior 2. Descripción de la máquina a) Denominación generica : Generador b) Función : Producción de electricidad c) Denominación comercial d) Tipo e) Numero de serie 3. Fabricante 4. Representante autorizado 5. Referencia de los estandar armonizados 6. Otros estandar o especificaciones 7. Directiva sobre ruido exterior a) Potencia sonora Medida b) Potencia sonora Garantizada c) Parametros ruido d) Procedimiento evaluación conformidad e) Organismo notificado 8. Realizado en 9. Fecha</p>	<p>Romana (Romanian) CE-Declarație de Conformitate 1. Subsemnatul Piet Renneboog, în numele reprezentantului autorizat, declar prin prezenta faptul ca echipamentul descris mai jos îndeplinește toate condițiile necesare din: * Directiva 2006/42/CE privind echipamentul * Directiva 2004/108/CE privind compatibilitatea electromagnetica * Directiva 2000/14/CE - 2005/88/CE privind poluarea fonica in spatiu deschis 2. Descrierea echipamentului a) Denumire generica : Motogenerator electric b) Domeniu de utilizare : generarea energiei electrice c) Denumire comerciala) Tip e) Serie produs 3. Producator 4. Reprezentantul Autorizat 5. Referinta la standardele armonizate 6. Alte standarde sau norme 7. Directiva privind poluarea fonica in spatiu inchis a) Puterea acustica masurata b) Putere acustica maxim garantata c) Indice poluare fonica d) Procedura de evaluare a conformitatii e) Notificari 8. Emisa la 9. Data</p>

<p>Portugues (Portuguese) Declaracao CE de Conformidade 1. 0 abaixo assinado, Piet Renneboog, declara deste modo, em nome do mandatario, que o maquina abaixo descrito cumpre todas as estipulacoes relevantes da: * Directiva 2006/42/CE de maquina * Directiva 2004/108/CE de compatibilidade electromagnetica * Directiva 2000/14/CE - 2005/88/CE de ruido exterior 2. Descricao da maquina a) Denominacao generica : Gerador b) Funcao : producao de energia electrica c) Marca d) Tipo e) Numero de serie 3. Fabricante 4. Mandatario 5. Referenda a normas harmonizadas 6. Outras normas ou especificacoes 7. Directiva de ruido exterior a) Potencia sonora medida b) Potencia sonora garantida c) Parametro de ruido d) Procedimento de avaliacao da conformidade e) Organismo notificado 8. Feito em 9. Data</p>	<p>Polski (Polish) Deklaracja zgodnosci WE 1. Nizej podpisany, Piet Renneboog, w imieniu upowaznionego przedstawiciela, niniejszym deklaruje, ze urzadzenie opisane ponizej spelnia wszystkie odpowiednie postanowienia: * Dyrektywa Maszynowa 2006/42AA/E * Dyrektywa Kompatybilnosci Elektromagnetycznej 2004/108/WE * Dyrektywa Hatasowa 2000/14/WE - 2005/88/WE 2. Opis urzadzenia a) Ogolne okreslenie : Agregat pra*dotworczy b) Funkcja : produkcja energii elektrycznej c) Nazwa handlowa d) Typ e) Numery seryjne 3. Producent 4. Upowazniony Przedstawiciel 5. Zastosowane normy zharmonizowane 6. Pozostale normy i przepisy 7. Dyrektywa Hatasowa a) Zmierzony poziom mocy akustycznej b) Gwarantowany poziom mocy akustycznej c) Wartosc hatasu d) Procedura oceny zgodnosci e) Jednostka notyfikowana 8. Miejsce 9. Data</p>	<p>Suomi / Suomen kieli (Finnish) EY-VAATIMUSTENMUKAISUUSVAKUUTUS 1. Allekirjoittanut, Piet Renneboog vakuuttaa valmistajan edustajana, vakuuttaa taten etta alla mainittu kone/tuote tayttaa kaikki seuraavia maarayksia: * Konedirektiivi 2006/42/EY * Direktiivi 2004/108/EY sahkomagneettinen yhteensopivuu * Direktiivi 2000/14/EY - 2005/88/EY ympariston melu 2. TUOTTEEN KUVAUS a) Yleisarvomaara : Aggregaatti b) Toiminto : sahkon tuottaminen c) KAUPALLINEN NIMI d) TYYPPI e) SARJANUMERO 3. VALMISTAJA 4. VALMISTAJAN EDUSTAJAN 5. VIITTAUS YHTEISIIN STANDARDIIN 6. MUU STANDARDI TAI TEKNISET TIEDOT 7. Ympariston meludirektiivi a) Mitattu melutaso b) Todenmukainen melutaso c) Melu parametrit d) Yhdenmukaisuuden arvioinnin menetelma e) Tiedonantolin 8. TEHTY 9. PAIVAMAARA</p>
<p>Magyar (Hungarian) EK-megfelelosegi nyilatkozata 1. Alulirolt Piet Renneboog, a gyarto ceg torvenyes kepviseljekent nyilatkozom, hogy az altalunk qyartott ceg megfelel az bszes, alabb felsorolt direktivanak: * 2006/42/EK Direktivanak berendezesekre * 2004/108/EK Direktivanak elektromagneses megfelelosegre * 2000/14/EK - 2005/88/EK Direktivanak kulteri zajszintre 2. A gep leiras a) Altalanos megnevezes : Aramfejlesztzo b) Funkcio : elektromos aram eloallitasa c) Kereskedelmi nevet d)Tipus e) Sorozatszam 3. Gyarto 4. Jogosult kepviselo 5. Hivatkozasal a szabvanyokra 6. Mas eloirasok, megjegyzesek 7. Kulteri zajszint Direktiva a) Mert hangero b) Szavaltot hangero c) Zajszint parametere d) Megfelelosegi becslesi eljaras e) Kijelolt szervezet 8. Keltetes helye 9. Keltetes ideje</p>	<p>Cestina (Czech) ES-Prohlasenioshode 1. Podepsany Piet Renneboog, jako autorizovana osoba zde potvrzuje, ze stroj popsany nize splnuje pozadavky prislusnych opatreni: * Smernice 2006/42/ES pro strojni zarizeni * Smernice 2004/108/ES stanovujici technicke pozadavky na vyrobky z hlediska elektromagneticke kompatibility * Smernice 2000/14/ES - 2005/88/ES stanovujici technicke pozadavky na vyrobky z hlediska emisi hluku zarizeni pro venkovni pouziti 2. Popis zarizeni a) Vseobecne oznaceni : Elektrocentrala b) Funkce : Vyraba elektricke energie c) Obchodni nazev d) Typ e) Vyrobnl cislo 3. Vyrobee 4. Autorizovana osoba 5. Odkazy na harmonizovane normy 6. Ostatni pouzite normy a specifikace 7. Smernice pro hluk pro venkovni pouziti a) Namereny akusticky vykon b) Garantovany akusticky vykon c) Parametr hluku d) Zpusob posouzeni shody e) Notifikovana osoba 8. Podepsano v 9. Datum</p>	<p>Latviesu (Latvian) EKatbilstibasdeklaracija 1. Piet Renneboog ar savu parakstu zem sT dokumenta autorizeta parstavja varda, paziino, ka zemas aprakstite masTina, atbilst visam zemak noradito direktivu sadalam: * Direktiva 2006/42/EK par masinam * Direktiva 2004/108/EK attieciba uz elektromagnetisko savietojamTbu * Direktiva 2000/14/EK - 2005/88/EK par troksna emisiju vide 2. Iekartas apraksts a) Visparejais nosukums : Generators iekarta b) Funkcija : elektriskas stravas radzanas c) Komercnosaukums d) Tips e) Serijas numurs 3. Razotajs 4. Autorizetajs parstavis 5. Atsauce uz saskanotajiem standartiem 6. Citi noteikite standarti vai specifikacijas 7. Arojotroksnu DirektTva a) Izmeritaja troksna lielums b) Pieļaujama troksna lielums c) Troksna parametri d) AtbilstTbas vertejuma procedura e) Informeta iestade 8. Vieta 9. Datums</p>
<p>Slovenscina (Slovak) ES vyhlasenie o zhode 1. Dolu podpisany, Piet Renneboog, ako autorizovany zastupca vyrobu, tymto vyhlasuje, ze uvedeny strojovejeh zhode s nasledovnymi smernicami: * Smernica 2006/42/ES (Strojne zariadenia) * Smernica 2004/108/ES (Elektromagneticka kompatibilita) * Smernica 2000/14/ES - 2005/88/ES (Emisie hluku) 2. Popis stroja a) Drurove oznacenie : Elektrocentrala b) Funkcia : Vyroba elektrickeho napatia c) Obchodny nazov d) Typ e) Vyrobnne cislo 3. Vyrobc 4. Autorizovany zastupca 5. Referenda k harmonizovanyim standartom 6. Dal'sie standardy alebo specifikacie 7. Smernica pre emisie hluku vo vonnom priestranstve a) Namerana hladina akustickeho vykonu b) Zarucena hladina akustickeho vykonu c) Rozmer d) Procedura posudzovania shody e) Notifikovana osoba 8. Miesto 9. Datum</p>	<p>Eesti (Estonian) EU vastavuse deklaratsioon 1. Keesolevaga kinnitab allakirjutatu, Piet Renneboog, volitatud esindaja nimel, et pool alljelatud masina vastab koikidele allargnevate direktivide satelele: * Masinate direktiv 2006/42/EU * Elektromagnetilise uhildumise direktiv 2004/108/EU * Valismiira direktiv 2000/14/EU - 2005/88/EU 2. Seadmete kirjeldus a) Uldnimetus : Generaator b) Funktsioon : elektrenergia tootmine c) Kaubanduslik nimetus d) Tuip e) Seerianumber 3. Tootja 4. Volitatud esindaja 5. Viide uhlustatud standarditele 6. Muud standardid ja spetsifikatsioonid 7. Valismiira direktiv a) Mootetud helivoimsusetase b) Lubatud helivoimsusetase c) Miira parameeter d) Vastavushindamismenetlus e) Vastavatud asutus 8. Koht 9. Kuupaev</p>	<p>Slovenscina (Slovenian) ES izjava o skladnosti 1. Spodaj podpisani, Piet Renneboog, kije pooblasena oseba in v imenu proizvajalca izjavlja, da spodaj opisana stroj ustreza vsem navedenim direktivam: * Direktiva 2006/42/ES o strojih * Direktiva 2004/108/ES o elektromagnetni združljivosti * Direktiva 2000/14/ES - 2005/88/ES o hrupnosti 2. Opis naprave a) Vrsta stroja : Agregat za proizvodnjo el. energije b) Funkcija : proizvodnja elektricne energije c) Trgovski naziv d) Tip e) Serijska številka 3. Proizvajalec 4. Pooblašeni predstavnik 5. Upostevani harmonizirani standardi 6. Ostali standardi ali specifikaciji 7. Direktiva o hrupnosti a) Izmerjena zvočna moc b) Garantirana zvočna moc c) Parametere d) Postopek e) Postopek opravi 8. Kraj 9. Datum</p>

<p>Lietuvii kalba (Lithuanian) EB atitikties deklaracija 1. Galiojoto atstovo vardu pasirasas Piet Renneboog patvirtina, kad zemiau aprasyta masina atitinka visas isvardinti[direktyvi] nuostatas: * Mechanizmu_ direktyva 2006/42/EB * Elektromagnetinio suderinamumo direktyva 2004/108/EB * Triuksmo lauke direktyva 2000/14/EB - 2005/88/EB 2. Prietaiso aprasyimas a) Bendrias pavadinimas : Generatorius b) Funkcija : elektros energijos gaminimas c) Komercinis pavadinimas d) Tipas e) Serijos numeris 3. Gamintojas 4. (galiojasis atstovas) 5. Nuorodos [suderintus standartus 6. Kiti standartai ir specifikacija 7. Triuksmo lauke direktyva a) Ismatuotas garso galingumo lygis b) Garantuojamas garso galingumo lygis c) Triuksmo parametras d) Tipas e) Registruota [staiga 8. Vieta 9. Data</p>	<p>BtirapcKM (Bulgarian) EO fleKnapau,Ha 3a ctoBTeCTBHe 1. flojijonofinHcaH HcMriaHT PeHeSyr, OT HMeTO Ha yntLHOMomeH-Ha npeflCTaBHTe, c HacToajoTO fleKnapwpaM, 4e MawHHHTe, oncaHH no-flojij, OTTOBapHT Ha BcH4KH ctoBETHH pa3nopeH-Ha: * flHpeioviBa 2006/42/EO OT HOCHO MawHHHTe * flHpeioviBa 2004/108/EO OT HOCHO ejeiapOMarHMTaTa cIBMecTHMOCT flnpeMiBa 2000/14/EO - 2005/88/EO OT HOCHO uyMOBHTE eMHCHH Ha ctoBceHwa, npeflHa3Ha4eHH 3a ynoTpeca H3BTI crpaflHTe 2. Onweaflwe Ha MawHHHTe a) OSyuo HaHMeHOBaHwe : TeHepaTopeH KOMMeKT b) OyHKL(Hn : nrow3BOfCTBO Ha ejeKTpoEnepmn c) TIpOBCKO HaHMeHOBaHwe d) Tun e) CepweH HOMep 3. ripOM3BOHTeJl 4. Ynt"HOMOL"eH npeflciaBHTe^ 5. CTOBTeCTBMe C XapMOHH3HpaHH CTaHflapTH 6. flpypa CTaHflapTM vrvlcnel(Hc3HKaLHH 7. flMpeKTMBa OTHOCHO UyMOBHTE eMHCHH Ha ctoBceH-Hn, npeflHa3Ha4eHH 3a ynoipeca H3BTI crpaflHTe a) M3MepeHa 3ByKOBa MOUHOCT b) TapaHTHpaHa 3ByKOBa MOUHOCT c) flapaMeTbpvr uyjiyji d) flpola(eflypaTa 3a ou,eHI-a Ha ctoBTeCTBHeTO e) HOTHdPHL(HpaH opraH 8. MCTO Ha H3poTB3He 9. flaia Ha H3poTB3He</p>	<p>Norsk (Norwegian) EF- Samsvarserkl'ring LUndertegnede Piet Renneboog pa vegne av autorisert representant herved erk'rer at maskineri beskrevet nedenfor innfrir relevant informasjon fra fslgende forskrifter. * Maskindirektivet 2006/42/EF * Direktiv EMC: 2004/108/EF Elektromagnetisk kompatibilitet * Direktiv om stay utendrs 2000/14/EF - 2005/88/EF 2. Beskrivelse avprodukt a) Felles benevnelse : Generator b) Funksjon : Produsere strsm c) Handelsnavn d) Type e) Serienummer 3. Produsent 4. Autorisert representant 5. Referansetil harmoniserte standarder 6. Ovrig standarder eller spesifikasjoner 7. Utendrs direktiv far stay a) Malt stay b) Maks stay c) Konstant stay d) Verdi vurderings prosedyre e) Gjeldene kjsretsy/kropp/stamme/skrog 8. Sted 9. Dato</p>
<p>Turk (Turkish) AT Uygunluk Beyani 1. Asagida imzasi bulunan Piet Renneboog, yetkili temsilci adina, bu yazıyla birlikte asagidaki makine ile ilgili turn hiikumluklerin yerine getirildigini beyan etmektedir: * Makina Emniet Yonetmeligi 2006/42/AT * Elektromanyetik Uyumluluk Yonetmeligi 2004/108/AT * Agik Ajanda Kullanilan Techizat/Tarafından Olusturulan Cevredeki Gurultu Emisyonu ile ilgili Yonetmelik 2000/14/AT-2005/88/AT 2. Makinenin tarihi a) Kapsamh adlandirma : Jeneratbr grubu b) islevi : Elektrik gucu uretlimesi c) Ticari adi d)Tipi e) Seri numarasi 3. imalatgi 4. Yetkili temsilci 5. Uyumlastinlmis standartlara atif 6. Diger standartlarveya spesifikasyonlar 7. Agik alan gurultu Yonetmeligi a) Olgulen ses gucu b) Garanti edilen ses gucu c) Gurultu parametresi d) Uygunluk degerlendirme prosediri e) Onaylanm is kurulus 8. Beyanin yeri : 9. Beyanin tarihi :</p>	<p>Islenka(celantic) EB-Sam'misyfirlýsing 1. Undirritafur Piet Renneboog stafifestir her me6 fyrir hbnd lbggilitra afila a6 upplýsingar um velbunafi her a6 nefian eru t^mandi hva6 varfar alia tilheyrandi malaflokka, svo sem *Lei6beiningar fyrir velbunafi 2006/42/EB *Lei6beiningar fyrir rafsegulsvifi 2004/108/EB *Lei6beiningar um havafiamengun 2000/14/EB-2005/88/EB 2. Lýsing a velbunafii a) Flokkur: Rafstofivar b) Virkni : Framleiðsta a rafmagni c) Nafn d) Tegund e) Serial numer 3. Framleiðandi 4. Loggildir afilar 5. Tilvisun um heildar stafial 6. Aðrir staóiar eða serstófur 7. Leiðbeiningar um havafiamengun a) M'ldur havafia styrkur b) Stafifestur havafia styrkur c) Havana breytileiki d) Stafifesting a g*Gastbóium e) Merkingar 8. Gert hjá 9. Dagssetning</p>	

Ташев-Галвинг ООД
www.tashev-galving.com